

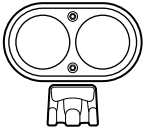

**DUO**  
2200 MULTISPORT

QUICK START GUIDE

## IN THE BOX



Duo 2200 Light



Wireless Remote

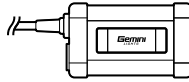

30Wh 2-Cell Battery

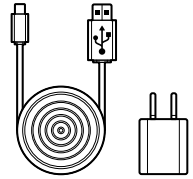

USB Charger & Cable

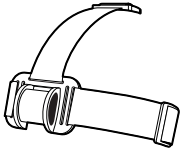

Head Strap

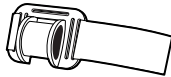

Helmet Mount

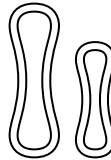

Silicone O-Rings (x4)

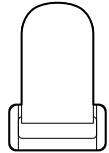

Battery Strap (x2)

## CHARGING THE BATTERY

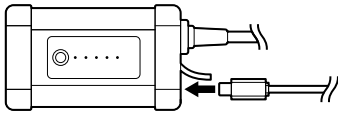

**EN** Charge the battery using the USB-C cable and charger provided. Press the fuel gauge button to view charge level.

**FR** Chargez la batterie à l'aide du câble USB-C et du chargeur fournis. Appuyez sur le bouton de la jauge de carburant pour afficher le niveau de charge.

**ES** Cargue la batería usando el cable USB-C y el cargador incluidos. Presione el botón del indicador de carga para ver el nivel de batería.

**NO** Lad batteriet med den medfølgende laderen og USB-C kablet. Trykk på drivstoffmålerknappen for å se ladenivået.

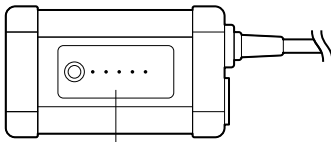

Fuel Gauge

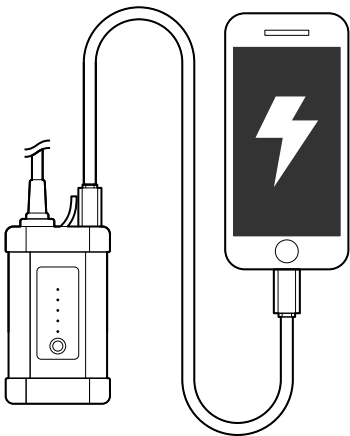

## CHARGING OTHER DEVICES

- EN** Charge other devices through the 5V USB-C port on the battery. USB-C cables must be purchased separately.
- FR** Chargez d'autres appareils via le port USB-C 5 V de la batterie. Les câbles USB-C doivent être achetés séparément.
- ES** Cargue otros dispositivos a través del puerto USB-C de 5V de la batería. Los cables USB-C deben comprarse por separado.
- NO** Lad opp andre enheter via 5V USB-C-porten på batteriet. USB-C-kabler må kjøpes separat.

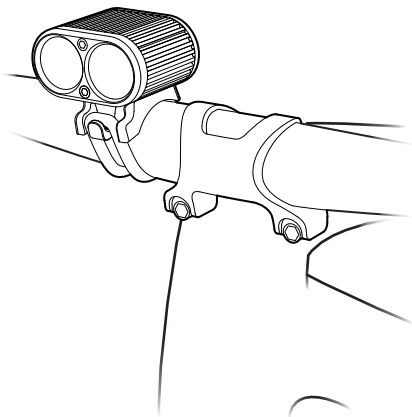

## MOUNTING THE LIGHT ON THE HANDLEBAR

- EN** Attach the silicone o-ring to the front hook, wrap around the handlebar, and attach securely to the rear hook.
- FR** Fixez le joint torique en silicone au crochet avant, enroulez-le autour du guidon et fixez-le fermement au crochet arrière.
- ES** Enganche el aro de silicona al gancho delantero. Enróllelo alrededor del manillar y fíjelo al gancho trasero.
- NO** Fest silikon O-ringen til den fremre kroken, før rundt styret og fest godt i den bakre kroken.

## MOUNTING THE LIGHT ON THE HELMET

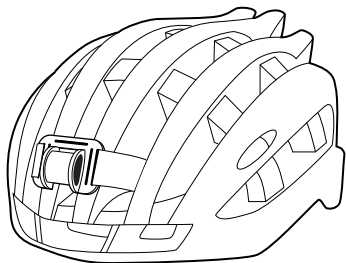

- EN** Remove the helmet padding liner. Place helmet mount on top of helmet. Feed velcros straps through vent slits.

Option 1: Cross and tightly secure the velcro straps along the inside of the helmet.

- FR** Retirez la doublure de rembourrage du casque. Placez le support de casque sur le casque. Passez les bandes velcro dans les fentes d'aération.

Option 1 : croisez et fixez fermement les bandes velcro à l'intérieur du casque.

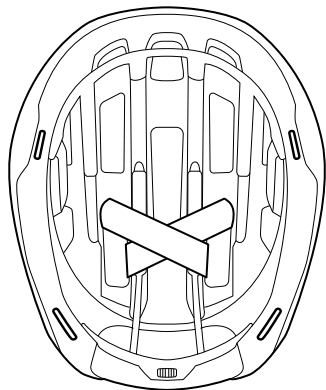

- ES** Retire el forro de relleno del casco. Coloque el soporte del casco sobre el casco. Introduzca las correas de velcro a través de las ranuras de ventilación.

Opción 1: Cruce y asegure firmemente las correas de velcro en el interior del casco.

- NO** Fjern hjelmopolstringen. Fest helmfeste på et egnet sted på toppen av hjelmen. Før borrelås-stroppen gjennom luftehullene i hjelmen.

Opsjon 1: Kryss og stram borrelåsen på innsiden av hjelmen.

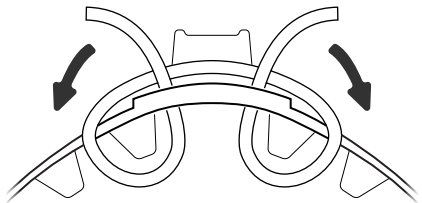

- EN** Option 2: Feed the velcro straps up through the center vent and through the second helmet mount slit. Pull straps tight and lock down firmly.
- FR** Option 2 : passez les bandes velcro à travers l'évent central et dans la 2e fente de montage du casque. Tirez sur les bandes et verrouillez-les fermement.
- ES** Opción 2: Introduzca las correas de velcro a través del agujero central y a través de la segunda ranura del soporte del casco. Tire de las correas con fuerza y fíjelas firmemente.
- NO** Opsjon 2: Før børrelås-stroppen opp gjennom luftehullet i midten av hjelmen og gjennom den andre åpningen i hjelmfeste. Dra stroppene og fest i børrelåsen.

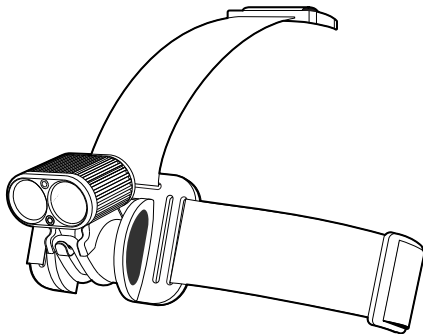

## MOUNTING THE LIGHT ON THE HEAD STRAP

- EN** Attach the silicone o-ring to the front hook, wrap around the head strap mount, and attach securely to the rear hook.
- FR** Fixez le joint torique en silicone au crochet avant, enroulez-le autour du fixation de la courroie de tête et fixez-le solidement au crochet arrière.
- ES** Coloque aro de silicona en el gancho delantero, enrolle alrededor del soporte de correa para la cabeza y conecte al gancho trasero.
- NO** Fest silikon O-ringen til den fremre kroken, vikle rundt hodebåndfeste og fest godt i den bakre kroken.

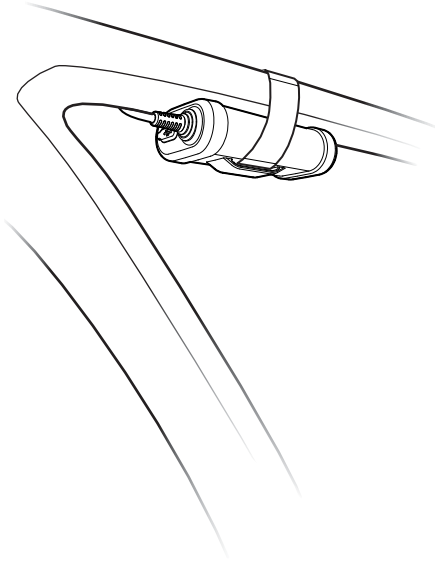

## MOUNTING THE BATTERY ON THE FRAME

- 
- EN** Feed the velcro strap through the battery handle and wrap tightly around the frame to secure the battery.
  - FR** Passez la bande velcro dans la poignée de la batterie et enroulez-la fermement autour du cadre pour fixer la batterie.
  - ES** Pase la correa de velcro a través del asa de la batería y envuélvala alrededor del marco para asegurar la batería.
  - NO** Før borrelås-stroppen gjennom åpningen på batteriet og stram godt rundt rammen for å feste batteriet.

## MOUNTING THE BATTERY ON THE HELMET

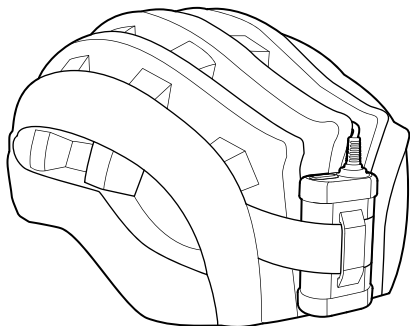

- EN** Feed the velcro strap through the battery handle and wrap tightly around the helmet ventilation slits.
- FR** Passez la bande velcro dans la poignée de la batterie et enroulez-la fermement autour des fentes de ventilation du casque.
- ES** Pase la correa de velcro por el asa de la batería y envuélvala con fuerza alrededor de las ranuras de ventilación del casco.
- NO** Før borrelås-stroppen gjennom åpningen på batteriet og stram godt rundt fluftehullene i hjelmen for å feste batteriet.

## MOUNTING THE BATTERY ON THE HEAD STRAP

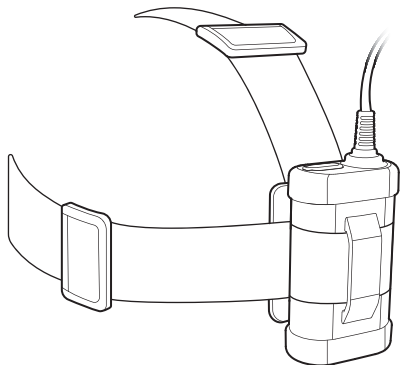

**EN** Feed the velcro strap through the battery handle and the rear slits of the head strap. Pull and secure tightly.

**FR** Passez la bande velcro à travers la poignée de la batterie et dans les fentes arrière de la courroie de tête. Tirez et fixez fermement.

**ES** Pase la correa de velcro a través del asa de la batería y las ranuras posteriores de la correa de la cabeza. Tire y asegure firmemente.

**NO** Før borrelås-stroppen gjennom åpningen på batteriet og åpningene bak på hodebåndet. Stram stroppe for å feste batteriet.

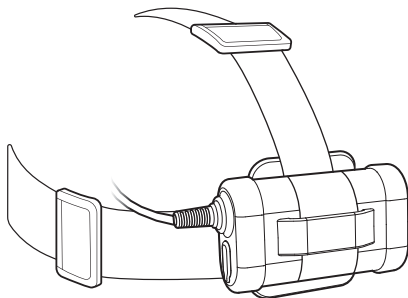

## CONNECT THE BATTERY

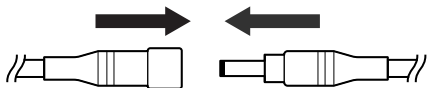

- EN** Connect the light and the battery together. When disconnecting power, pull apart using the connectors to prevent damage to the cable.
- FR** Connectez la lampe et la batterie. Lorsque vous débranchez le cordon d'alimentation, débranchez-le à l'aide des connecteurs pour éviter d'endommager le câble.
- ES** Conecte entre sí la luz y la batería. Al desconectar la corriente, separe los conectores utilizando los conectores para evitar daños en el cable.
- NO** Koble lyset og batteriet sammen. Når du kobler fra strømmen, trekker du fra hverandre ved å dra i kontaktene for å forhindre skader på kabelen.

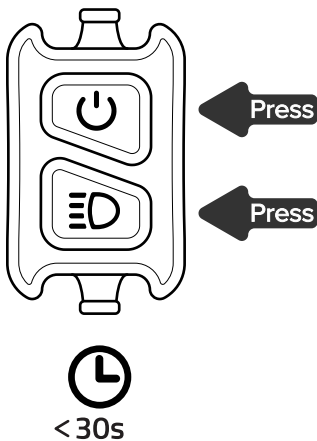



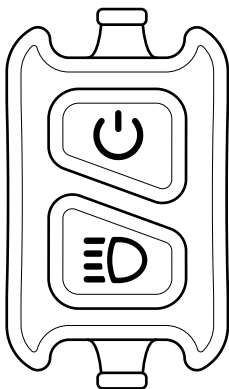

## PAIRING THE REMOTE

- EN** Press any button on the remote to pair with the light within the first 30 seconds of connecting the battery and light together. If 30 seconds have passed without remote input, the the battery will need to be reconnected to pair the remote.
- FR** Appuyez sur n'importe quel bouton de la télécommande pour appairier la lampe dans les 30 premières secondes qui suivent le branchement de la batterie et de la lampe. Si 30 secondes se sont écoulées sans signal via la télécommande, la batterie devra être reconnectée pour s'apparier à la télécommande.
- ES** Presione cualquier botón del control remoto para sincronizar con la luz durante los primeros 30 segundos de conexión entre la batería y la luz Si han transcurrido 30 segundos sin respuesta remota, la batería deberá reconectarse para emparejar el control remoto.
- NO** For å parre fjernkontrollen med lykta trykk på hvilken som helst knapp på fjernkontrollen i løpet av de første 30 sekundene etter sammenkobling av batteriet og lykta. Hvis 30 sekunder har passert uten signal fra fjernkontrollen, må batteriet kobles fra og til igjen for å parre fjernkontrollen.



## REMOTE CONTROLS

- EN**  Power – On / Off (Hold for 1 s)  
Cycle – Low / Med / High
- ☸** Beam – Low / High Beam
- 
- FR**  Power – Marche / Arrêt (Appuyez pendant 1 s)  
Cycle – Bas / Moyen / Haut
- ☸** Faisceau – Feux de croisement / de route
- 
- ES**  Encendido / Apagado (Mantenga pulsado 1 s)  
Ciclo – Luz Baja / Media / Alta
- ☸** Luz Baja / Alta
- 
- NO**  Strøm – Av / På (Hold i 1 sek)  
Bytte modus – Lav / Med / Høy
- ☸** Dimme – Lav / Høy

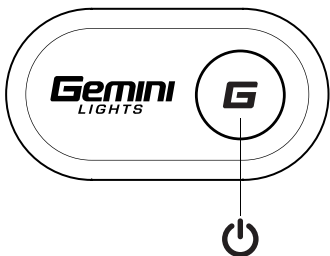

## LIGHT CONTROLS

- EN** Power – On / Off (Hold for 1 s)  
Cycle – Low / Med / High  
Flash – From Off position, hold for 1 s  
Reset – Hold for 10 s
- FR** Power – Marche / Arrêt (Appuyez pendant 1 s)  
Cycle – Bas / Moyen / Haut  
Clignotant – En position Arrêt, appuyez pendant 1 s  
Réinitialisation – Appuyez pendant 10 s
- ES** Encendido / Apagado (Presionar durante 1 s)  
Ciclo – Bajo / Medio / Alto  
Flash – Desde la posición de apagado, mantenga pulsado 1 s  
Reiniciar – Mantenga pulsado 10 s
- NO** Strøm – Av / På (Hold i 1 sek)  
Cycle – Low / Med / High  
Blink – Fra av, hold i 1 sek  
Reset – Hold i 10 sek

## PROGRAMMING MODE

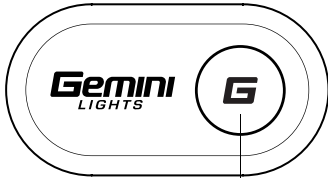

3 s



10% > 20% > 30% ...

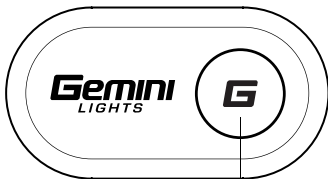















3 s

- EN** Navigate to a selected mode (Low / Med / High / Flash). To program the mode, press and hold for 3s. The light will turn off, then enter programming mode. To adjust the brightness levels, press repeatedly. To save the mode, press and hold for 3s.
- FR** Accédez au mode sélectionné (Bas / Moyen / Haut / Clignotant). Pour programmer le mode, appuyez sur la touche pendant 3 secondes. La lampe s'éteint, puis passe en mode programmation. Pour régler les niveaux de luminosité, appuyez plusieurs fois. Pour enregistrer le mode, appuyez sur la touche pendant 3 secondes.
- ES** Vaya a un modo seleccionado (Bajo / Medio / Alto / Flash). Para programar el modo, mantenga presionado durante 3 s. La luz se apagará y entrará en el modo de programación. Para ajustar los niveles de brillo, pulse repetidamente. Para guardar el modo, mantenga pulsado durante 3 s.
- NO** Naviger til modusen du ønsker å endre (Lav / Med / Høy / Flash). For å programmere modusen, trykk og hold nede i 3 sekunder. Lykta slår seg av og går i programmeringsmodus som starter med 10% lysstyrke. For å øke lysstyrkenivået, trykk gjentatte ganger til ønsket styrke. For å lagre den nye modusen, trykk og hold nede i 3 sekunder.



## BATTERY RUNTIME

Mode	Steady	Runtime
High	 100%	2h 00m
	 90%	2h 20m
	 80%	2h 40m
	 70%	3h 10m
	 60%	3h 40m
Med	 50%	4h 30m
	 40%	5h 30m
	 30%	7h 20m
	 20%	11h 00m
Low	 10%	22h 00m

Mode	Flash	Runtime
	 100%	4h 00m
	 80%	5h 00m
	 60%	7h 00m
	 40%	11h 00m
Flash	 20%	21h 30m

**EN** In addition to the stated runtime, there is a safety reserve of 30 minutes at the lowest setting.

**FR** En plus de la durée de fonctionnement indiquée, il y a une réserve de sécurité de 30 minutes au réglage le plus bas.

**ES** Además de la duración de la batería indicada, hay una reserva de 30 minutos con la configuración más baja.

**NO** I tillegg til oppgitt brenntid, er det en sikkerhetsreserve på 30 minutter på laveste modus.



30m

## LOW BATTERY WARNING

- EN** When the battery reaches a low level, the button will flash red and the light will automatically dim to the lowest setting to conserve energy. There is 30 mins of runtime remaining in this setting.
- FR** Lorsque le niveau de la batterie est faible, le bouton clignote en rouge et la lampe s'assombrit automatiquement jusqu'au niveau le plus bas pour économiser l'énergie. Il reste 30 minutes de temps d'exécution dans ce paramètre.
- ES** Cuando la batería esté baja, el botón parpadeará en rojo y la luz se atenuará automáticamente y cambiará a la configuración más baja para ahorrar energía. Quedan 30 minutos de tiempo de funcionamiento con esta configuración.
- NO** Når batteriet når et lavt nivå, blinker knappen rødt og lyset dimmes automatisk til laveste innstilling for å spare strøm. Det er 30 minutter med brenntid igjen i denne innstillingen.

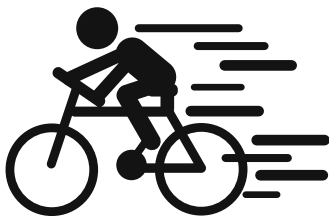

## THERMAL SAFETY PROTECTION

- EN** The Duo 2200 requires airflow to remain cool. In low airflow situations, we recommend using Low / Med settings. If the light overheats, it will automatically dim and cool down before reverting to the original setting.
- FR** Le Duo 2200 nécessite un débit d'air pour rester frais. En cas de faible débit d'air, nous vous recommandons d'utiliser les réglages bas/moyen. Si la lampe surchauffe, elle s'assombrit et se refroidira automatiquement avant de revenir au réglage d'origine.
- ES** El Duo 2200 requiere que el flujo de aire se mantenga fresco. Si el flujo de aire no es suficiente, recomendamos utilizar la configuración Baja / Med. Si la luz se sobrecalienta, se atenuará y se enfriará automáticamente antes de volver a la configuración original.
- NO** Duo 2200 krever en kontinuerlig luftstrømmen for å kjøle seg. Ved aktiviteter med lave hastigheter anbefaler vi at du bruker Low / Med-innstillingene. Hvis lykta overoppfettes, vil den automatisk dimme ned for avkjøling før den automatisk går tilbake til den opprinnelige innstillingen.



[gemini-lights.com/support](https://gemini-lights.com/support)

## NEED MORE INFO?

- EN** Visit the website for more information on:
- Product Registration
  - Product Care
  - User Guide
  - Knowledge Base
  - Technical Specifications
- FR** Visitez le site Web pour plus d'informations sur:
- Enregistrement du produit
  - Entretien des produits
  - Guide de l'Utilisateur
  - Base de connaissances
  - Spécifications techniques
- ES** Visite el sitio web para más información sobre:
- Registro del producto
  - Cuidado del producto
  - Guía del usuario
  - Base de conocimientos
  - Especificaciones técnicas
- NO** Besøk nettsiden for mer informasjon om:
- Produktregistrering
  - Produktpleie
  - Brukerhåndboken
  - Kunnskapsbasen
  - Tekniske spesifikasjoner

 [gemini-lights.com](https://gemini-lights.com)

 [facebook.com/gemini.lights](https://facebook.com/gemini.lights)

 [@gemini.lights](https://@gemini.lights)