



## H3 TRAINER USER GUIDE

Customer Service  
800.783.7257  
[saris.com](http://saris.com)

A grayscale photograph of a person's legs on a Saris exercise bike. The bike is dark-colored with a prominent flywheel and a handlebar. The person's legs are in motion, and the background is a plain, light color. Overlaid on the left side of the image is promotional text in a bold, sans-serif font.

**TELL US WHAT YOU THINK**



**[SARIS.COM/FEEDBACK](https://www.saris.com/feedback)**

**REGISTER YOUR PRODUCT FOR UPDATES**

**[SARIS.COM/REGISTRATION](https://www.saris.com/registration)**



**ROUVY** **ZWIFT**

Virtual Training makes it easy to bring the outside in, whether you're on a tablet, desktop or phone.

[VirtualTraining.Saris.com](http://VirtualTraining.Saris.com)

**TOOLS REQUIRED | Herramientas Necesarias | Outils Nécessaires | Erforderliche Werkzeuge | Attrezzi  
Necessari | Benodigd Gereedschap | Wymagane narzędzia | Potrebne náradie**



Chain whip  
Latiguillo de cadena  
Démonte-pignons  
Kettenpeitsche  
Frusta per catena  
Kettingzweep  
Bacik  
Bič na kazety

子ギア抜き  
(スプロケット取り外し工具)



Cassette Locking Ring Tool  
Herramienta de anillo de bloqueo de juego de piñones  
Bague de verrouillage (pour la cassette)  
Klemmringzange für Kassetten  
Attrezzo per anello di bloccaggio della cassetta  
Ring-hulpstuk voor het  
vergrendelen van de cassette  
Klucz do kasety  
Nástroj na zatahnutie kazety

カセットロックリング工具



5mm Allen Wrench  
Llave Allen de 5 mm  
Clé hexagonale de 5 mm  
5-mm-Inbusschlüssel  
Chiave di Allen da 5mm  
5mm dopsleutel  
Klucz imbusowy 5 mm  
5 mm imbusový klíč

5mmアレンレンチ  
(六角棒スパナ)



Adjustable Wrench  
Llave ajustable  
Clé ajustable  
Verstellbarer Schraubenschlüssel  
Chiave inglese  
Instelbare sleutel  
Klucz nastawny  
Nastavitelný klíč

モンキーレンチ

- EN** Cassette not included. The H3 is compatible with Shimano 8-11 speed cassettes. For additional compatibility please contact customer service or your local dealer.
- ES** Juego de piñones no incluido. El H3 es compatible con juegos de piñones Shimano de 8-11 velocidades. Para obtener información adicional sobre compatibilidad, póngase en contacto con el servicio de atención al cliente o con su distribuidor local.
- FR** Cassette non incluse Le H3 est compatible avec les cassettes 8-11 vitesses Shimano. Pour plus d'informations sur la compatibilité, veuillez contacter le service clients ou votre revendeur local.
- DE** Kassette nicht im Lieferumfang enthalten. Der H3 Trainer ist kompatibel mit Shimano 8-11-Kassetten. Weitere Informationen zur Kompatibilität erhalten Sie beim Kundenservice oder bei Ihrem Händler vor Ort.
- IT** Cassetta non inclusa. L'H3 è compatibile con cassette cambio Shimano 8-11. Per verificare ulteriori compatibilità contattare l'assistenza clienti o il rivenditore locale.
- NL** Cassette niet meegeleverd. De H3 is compatibel met Shimano versnellingsystemen 8-11. Voor verdere info over compatibiliteit kunt u contact opnemen met onze klantendienst of uw lokale verkoper.
- PL** Kasety nie wchodzi w skład zestawu. Model H2 jest zgodny z 8-11-rzędowymi kasetami Shimano. Aby uzyskać informacje o innych zgodnych produktach, należy skontaktować się z obsługą klienta lub z lokalnym dystrybutorem.
- SK** Kazeta nie je priložená. Model H2 je kompatibilný s kasetami Shimano s 8 – 11 rýchlosťami. Ďalšie informácie o kompatibilite získate od oddelenia služieb zákazníkom alebo miestneho predajcu.

# 必要な工具

- JP カセットプロケットは含まれていません。H3はシマノの8～11スピード対応カセットプロケットと互換性があります。それ以外の互換性に関しては、弊社のカスタマーサービスもしくはお近くの販売店にお問合せください。

1

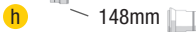
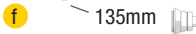
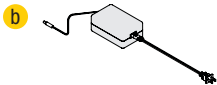

a

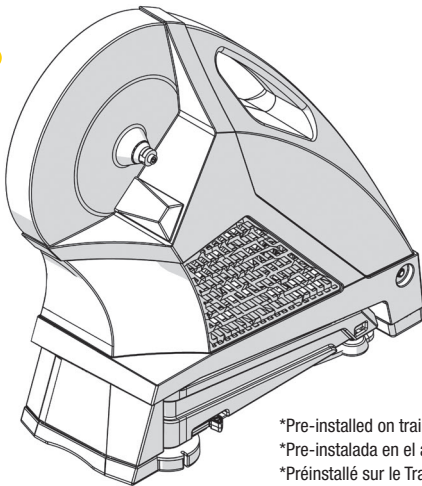

\*Pre-installed on trainer

\*Pre-instalada en el aparato de entrenamiento

\*Préinstallé sur le Trainer

\*Auf Trainer vorinstalliert

\*Pre-installato sul rullo di allenamento

\*Vooraf geïnstalleerd op trainingstoestel

\*Zamontowane fabrycznie w trenażerze

\*Predinštalované na trenažéri

\*本体に装着済み

Customer Service  
800.783.7257  
Saris.com

2

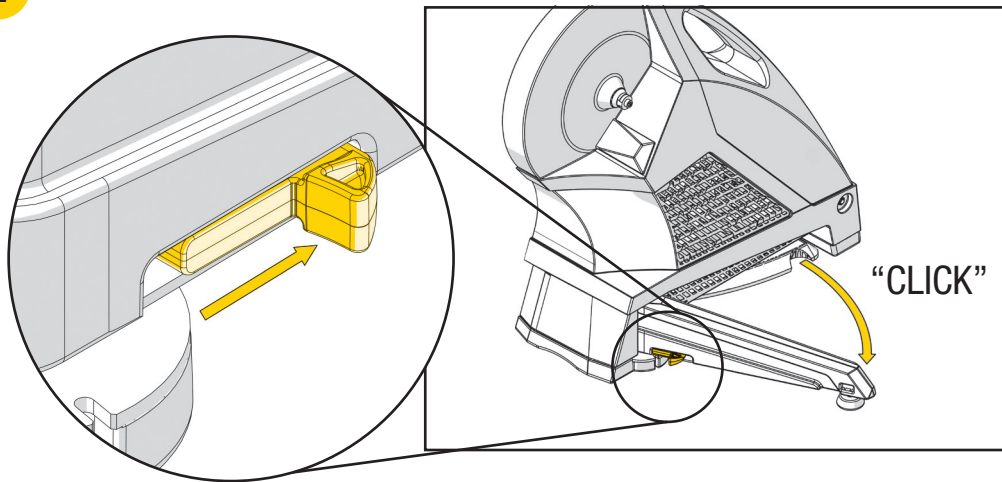

**EN** Pull lever towards back of trainer and extend leg past 90 degrees and lock into position.



- ES** Tire de la palanca amarilla hacia la parte trasera del aparato de entrenamiento, extienda la pata más de 90 grados y bloquéela en su posición.
- FR** Tirez le levier jaune vers l'arrière du Trainer. Sortez la tige en tirant dessus jusqu'à ce qu'elle émette un « clic ».
- DE** Ziehen Sie den gelben Hebel Richtung Rückseite des Trainers und klappen Sie das Bein in einem 90-Grad-Winkel aus. Verriegeln Sie es in dieser Position.
- IT** Tirare indietro la leva gialla del rullo e estendere le zampe oltre i 90° e bloccare in questa posizione.
- NL** Trek de gele hendel naar de achterkant van het trainingstoestel, verleng het been verder dan 90 graden en vergrendel het in deze positie.
- PL** Pociągnąć za dźwignię w kierunku tylnej części trenażera, rozłożyć nóżkę do osiągnięcia kąta powyżej 90 stopni i zablokować ją.
- SK** Páku potiahnite smerom k zadnej strane trenažéra, vyťahnite podperu o viac ako 90 stupňov a zablokujte ju.
- JP** レバーをトレーナーの後ろ方向に引っ張り、脚を90度以上開いてしっかりとロックしてください。

3

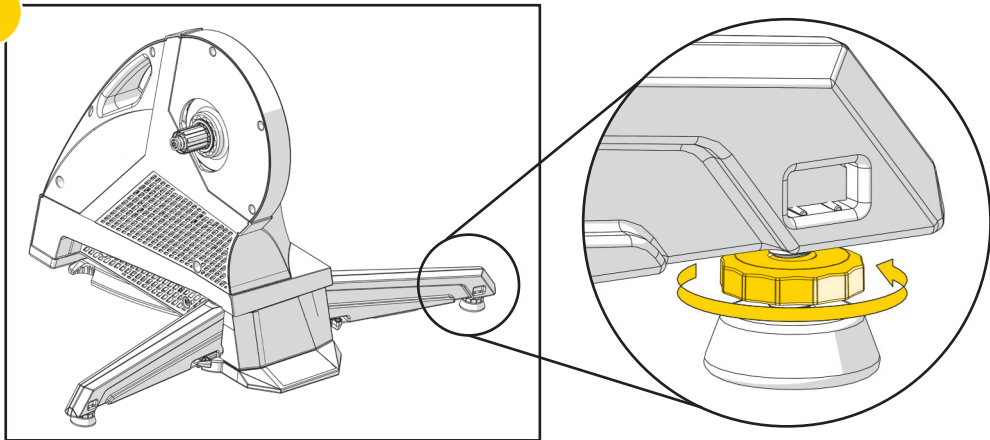

**EN** The foot pads on the legs of the trainer can be rotated to make your trainer stand level on uneven surfaces.

- ES** Las almohadillas de las patas del aparato de entrenamiento se pueden girar para que el aparato de entrenamiento quede nivelado en superficies irregulares.
- FR** Les patins peuvent pivoter, pour que l'appareil repose bien à plat, même sur les surfaces non planes.
- DE** Die Füße des Trainingsgeräts können gedreht werden, um das Trainingsgerät auch auf einem unebenen Untergrund plan auszurichten.
- IT** Ruotare i piedini delle zampe del rullo da allenamento per posizionarlo in piano su superfici irregolari.
- NL** De voetsteunen kunnen gedraaid worden zodat u ervoor kunt zorgen dat het trainingstoestel ook op een oneffen oppervlak stabiel staat.
- PL** Ruchome elementy stopek umieszczonych na nóżkach trenażera można obracać, by ustawić urządzenie w poziomie nawet na nierównym podłożu.
- SK** Otáčaním nožičiek na podperách trenažéra možno upraviť ich výšku a nastaviť vodorovnú polohu trenažéra aj na nerovných povrchoch.
- JP** トレーナーの脚についているフットパッドが回転し高さ調整が可能です。が、できる限り平らな場所に設置してください。

4

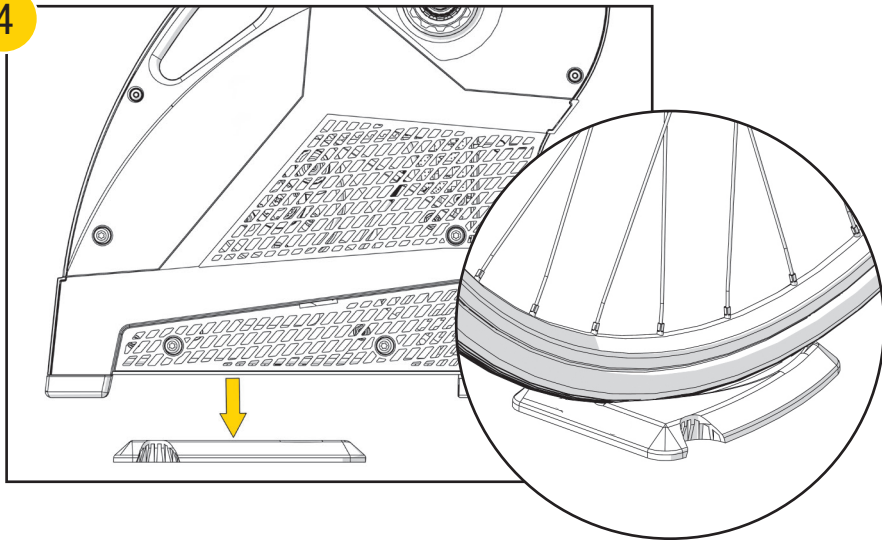

**EN** Once the legs are unfolded they will release the front wheel stabilizer block from under the H3 Trainer. Place stabilizer block under front wheel for added stability.

- ES** Una vez desplegadas las patas se libera el bloque estabilizador de la rueda delantera desde la parte inferior del aparato de entrenamiento H3. Coloque el bloque estabilizador debajo de la rueda delantera para mayor estabilidad.
- FR** Une fois les tiges dépliées, le bloc stabilisateur de la roue avant est libéré du dessous du Trainer H3. Placez le bloc stabilisateur sous la roue avant pour une stabilité accrue.
- DE** Nachdem beide Beine ausgeklappt sind, ist der Stabilisator für das Vorderrad unter dem H3 Trainer zugänglich. Positionieren Sie den Stabilisator unter dem Vorderrad, um dieses zu stabilisieren.
- IT** Quando le zampe sono spiegate rilasciano il blocco dello stabilizzatore della ruota anteriore da sotto il rullo H3. Posizionare il blocco dello stabilizzatore sotto la ruota anteriore per maggiore stabilità.
- NL** Zodra de benen uitgeplooid zijn, zullen ze de voorwielstabilisator losmaken onderaan de H3Trainer. Zet de voorwielstabilisator onder het voorwiel voor extra stabiliteit.
- PL** Po rozłożeniu nóg spod trenera H2 zostanie uwolniona podstawka stabilizacyjna pod przednie koło. Aby zapewnić dodatkową stabilność, należy umieścić podstawkę stabilizacyjną pod przednim kołem.
- SK** Po vytiahnutí podpíer dôjde k uvoľneniu bloku stabilizátora predného kolesa zo spodnej strany trenera H2. Umiestnením bloku stabilizátora pod predné koleso zvýšite stabilitu.
- JP** 脚をいったん開くと、H3トレーナーの下から前輪のスタビライザーブロックが外れます。より安定させるためには、前輪の下にスタビライザーブロックを置いてください。

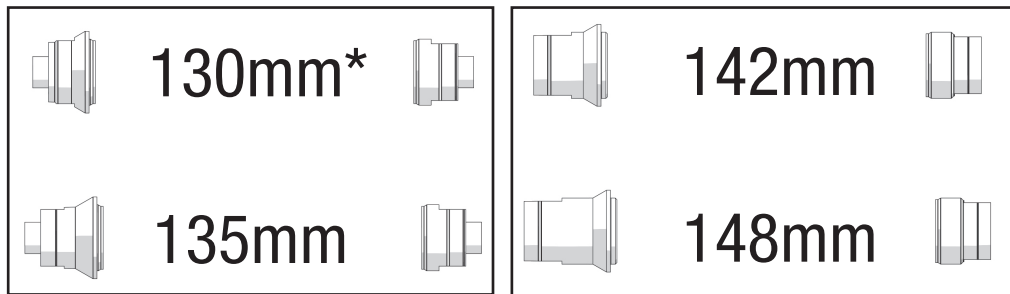

**EN** Out of the box the H3 will be set up with 130mm\* dropout spacing. 130mm, 135mm, 142mm and 148mm are included with this trainer. Follow the next four pages if a swap out is necessary.

**ES** Ya montado el H3 tendrá una separación entre los extremos de las horquillas traseras de 130 mm\*. Con este aparato de entrenamiento se incluyen 130, 135, 142 y 148 mm. Siga las cuatro páginas siguientes en caso de que sea necesario un reemplazo.

- FR** À sa sortie d'usine, le H3 est fourni avec des pattes arrière de 130 mm. Des pattes de 130 mm, 135 mm, 142 mm et 148 mm sont toutefois incluses. Suivez les étapes ci-après si vous devez les changer.
- DE** Werkseitig verfügt der H3 Trainer über eine Ausfallenden-Breite von 130 mm\*. Komponenten für 130 mm, 135 mm, 142 mm und 148 mm sind mitgeliefert. Befolgen Sie die Anweisungen auf den nächsten vier Seiten, wenn ein Austausch erforderlich ist.
- IT** Fuori dall'alloggiamento l'H3 sarà assemblato con una spaziatura forcellini 130 mm\* 130 mm, 135 mm, 142 mm e 148 mm incluse con questo rullo. Se è necessaria una sostituzione, consultare le quattro pag-ine seguenti.
- NL** Rechtstreeks uit de verpakking wordt de H3 geïnstalleerd met een verlengstuk van 130 mm\*. Ver-lengstukken van 130 mm, 135 mm, 142 mm en 148 mm worden ook meegeleverd bij dit trainingstoets-tel. Raadpleeg de instructies op de volgende vier
- PL** W trenażerze H2 domyślnie zamontowane są nasadki nadające rozstaw 130 mm\*. Do trenażera dołączone są również nasadki nadające rozstaw 130 mm, 135 mm, 142 mm i 148 mm. Jeśli konieczna jest zmiana, należy postępować zgodnie ze wskazówkami zawartymi na następnych czterech stronach.
- SK** Na modeli H2 sú od výroby nainštalované dištančné vložky na uchytenie rámu bicykla so šírkou 130 mm\*. K trenažéru sú priložené dištančné vložky na nastavenie šírky na 130 mm, 135 mm, 142 mm a 148 mm. Ak ich potrebujete vymeniť, postupujte podľa nasledujúcich štyroch strán.
- JP** H3は、ドロップアウトエンド幅が130mm\*で初期設定されています。ドロップアウトエンド幅は135mm、142mm、148mmに変えることもできます。変更が必要な場合は、次のステップ6～9の説明に従ってください。

6

NON-DRIVE SIDE  
Lado Sin Tracción  
Côté Non Moteur  
Seite Ohne Zahnkranz  
Lato Senza Trazione  
Niet-Aangedreven Zijde  
STRONA BEZ NAPĘDU  
NEPOHÁŇANÁ STRANA  
非駆動側



DRIVE SIDE  
Lado Con Tracción  
Côté Moteur  
Seite Mit Zahnkranz  
Lato Con Trazione  
Aangedreven Zijde  
STRONA NAPĘDU  
POHÁŇANÁ STRANA  
駆動側

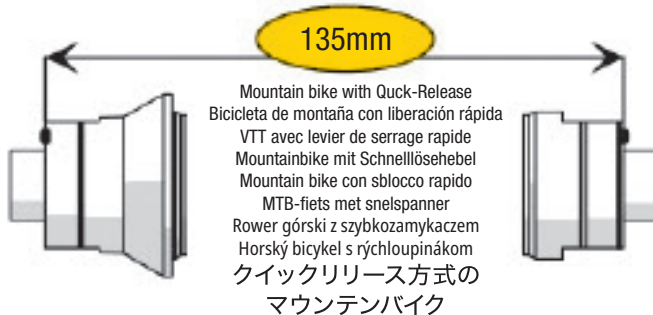



7

NON-DRIVE SIDE  
Lado Sin Tracción  
Côté Non Moteur  
Seite Ohne Zahnkranz  
Lato Senza Trazione  
Niet-Aangedreven Zijde  
STRONA BEZ NAPĘDU  
NEPOHÁŇANÁ STRANA  
非駆動側

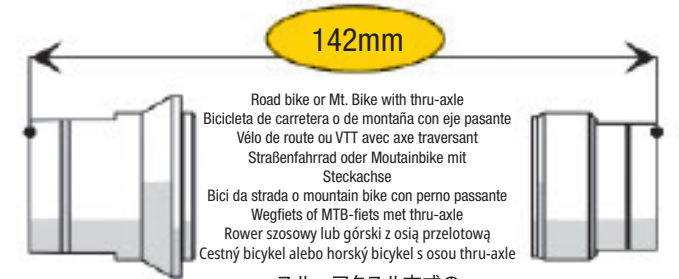

142mm

Road bike or Mt. Bike with thru-axle  
Bicicleta de carretera o de montaña con eje pasante  
Vélo de route ou VTT avec axe traversant  
Straßenfahrrad oder Mountainbike mit Steckachse  
Bici da strada o mountain bike con perno passante  
Wegfiets of MTB-fiets met thru-axle  
Rower szosowy lub górski z osią przelotową  
Cestný bicykel alebo horský bicykel s osou thru-axle

スルーアクスル方式の  
ロードバイク/  
マウンテンバイク

DRIVE SIDE  
Lado Con Tracción  
Côté Moteur  
Seite Mit Zahnkranz  
Lato Con Trazione  
Aangedreven Zijde  
STRONA NAPĘDU  
POHÁŇANÁ STRANA  
駆動側

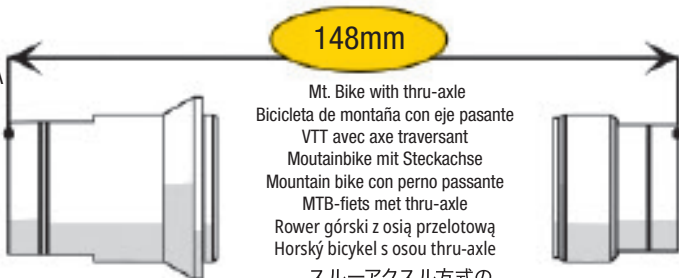

148mm

Mt. Bike with thru-axle  
Bicicleta de montaña con eje pasante  
VTT avec axe traversant  
Mountainbike mit Steckachse  
Mountain bike con perno passante  
MTB-fiets met thru-axle  
Rower górski z osią przelotową  
Horský bicykel s osou thru-axle

スルーアクスル方式の  
マウンテンバイク

8

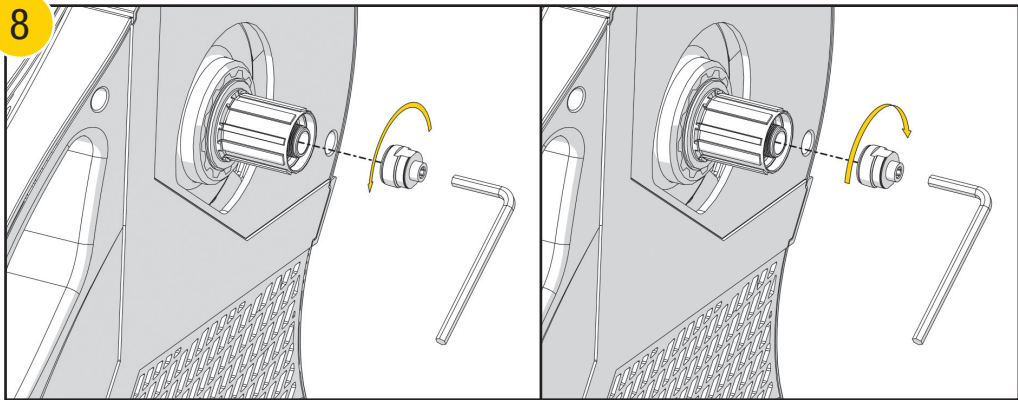

**EN** If removal of 130mm spacing dropouts is necessary, use allen wrench and turn counter clockwise. For 135mm end cap replacement, turn clockwise until tight. For 142mm or 148mm end cap replacement follow step 9.

**ES** En caso de que sea necesario el desmontaje de las punteras de espaciado de 130 mm, utilice una llave Allen y gire en sentido contrario a las agujas del reloj. Para la sustitución de tapón del extremo de 135 mm, gire en sentido de las agujas del reloj hasta que quede apretado. Para la sustitución de tapón del extremo de 142 o 148 mm, siga el paso 9.

- FR** Si vous devez ôter les pattes de 130 mm, aidez-vous d'une clé hexagonale, actionnée dans le sens in-verse des aiguilles d'une montre. Pour remplacer l'embout de 135 mm, serrez dans le sens des aiguilles d'une montre. Pour les embouts de 142 mm et 148 mm, suivez l'Étape 9.
- DE** Wenn die Vorrichtung für 130-mm-Ausfallende ausgetauscht werden muss, verwenden Sie einen In-busschlüssel und drehen Sie ihn gegen den Uhrzeigersinn. Zum Austauschen der 135-mm-Endkappe drehen Sie im Uhrzeigersinn bis zum Anschlag. Zum Austausch von 142-mm- oder 148-mm-Endkappen befolgen Sie Schritt 9.
- IT** Se è necessario rimuovere la spaziatura forcellini 130 mm, utilizzare una chiave Allen e ruotare in senso antiorario. Per la sostituzione del terminale 135mm, ruotare in senso orario fino a serraggio. Per la sostituzione del terminale 142mm o 148mm seguire il punto 9.
- NL** In het nodig is om de verlengstukken van 130 mm te verwijderen, gebruik dan een inbussleutel tegen de wijzers van de klok in. Draai met de wijzers van de klok mee voor het vervangen van het deksel van het verlengstuk van 135 mm. Voor de deksels van de verlengstukken van 142 mm en 148 mm volgt u stap 9.
- PL** Jeśli konieczne jest wykręcenie nasadek nadających rozstaw 130 mm, należy użyć klucza imbusowego i kręcić w lewo. Aby wkręcić nasadkę 135 mm, kręcić w prawo aż do dokręcenia. Aby wymienić nasadki na 142 mm lub 148 mm, postępować zgodnie z instrukcjami z kroku 9.
- SK** Ak potrebujete demontovať dištančné vložky na šírku 130 mm, priloženým imbusovým kľúčom otáčajte proti smeru hodinových ručičiek. Pri výmene koncovej hlavice pre šírku 135 mm otáčajte na doraz v smere hodinových ručičiek. Pri výmene koncovej hlavice pre šírku 142 mm alebo 148 mm postupujte podľa kroku 9.
- JP** 130mmのドロップアウトエンド幅を変更する場合、アレンレンチを使用して反時計回りに回してください。135mm用エンドキャップの装着には、時計回りに回して固定します。142mmと148mmのエンドキャップ交換は、ステップ9の指示に従ってください。

9

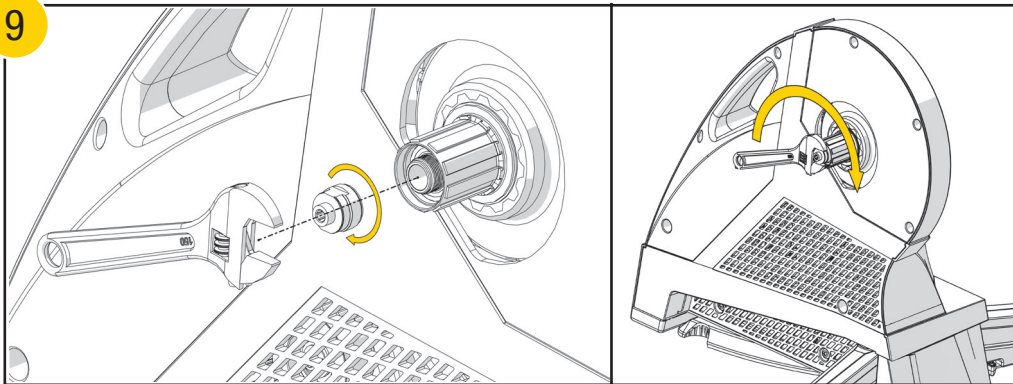

**EN** To change the trainer to use the 142 or 148 mm thru axle end caps, an adjustable wrench is necessary to thread on (clockwise) and remove (counter-clockwise).

**ES** Para cambiar el aparato de entrenamiento a fin de utilizar los tapones de extremo de eje pasante de 142 o 148 mm, es necesario utilizar una llave ajustable para enroscar (sentido horario) y retirar (sentido contrario a las agujas del reloj).

- FR** Pour positionner les embouts pour axe traversant 142 mm ou 148 mm, aidez-vous d'une clé ajustable. Le filetage s'effectue dans le sens des aiguilles d'une montre, et inversement.
- DE** Um den Trainer für 142- oder 148-mm-Steckachsen einzurichten, benötigen Sie einen verstellbaren Schraubenschlüssel, um die Komponenten zu befestigen (im Uhrzeigersinn) oder zu entfernen (gegen den Uhrzeigersinn).
- IT** Per sostituire il rullo in modo da utilizzare un terminale con perno passante 142 o 148 mm, è necessaria una chiave inglese per allentare (in senso orario) e rimuovere (senso antiorario).
- NL** Om het trainingstoestel aan te passen voor het gebruik van deksels voor de thru-axle van 142 mm of 148 mm, is een instelbare sleutel vereist om ze te kunnen vastdraaien (met de wijzers van de klok mee) en te verwijderen (tegen de wijzers van de klok in).
- PL** W przypadku nasadek 142 mm lub 148 mm do osi przelotowych konieczne jest użycie klucza nastawnego do ich wkręcania (w prawo) lub wykręcania (w lewo).
- SK** Ak chcete na trénažéri používať koncové hlavice pre os thru-axle so šírkou 142 alebo 148 mm, použite nastaviteľný kľúč na namontovanie (v smere hodinových ručičiek) alebo demontovanie (proti smeru hodinových ručičiek).
- JP** 142mmもしくは148mmのスルーアクスルエンドキャップを使用するためにドロップアウトエンド幅を変えるには、取り付け(時計回り)や取り外し(反時計回り)にモンキーレンチが必要です。

Note: Consult your Saris dealer in choosing or installing cassette if you are unsure!

Nota: Consulte a su distribuidor de Saris a la hora de elegir o instalar un juego de piñones si no está seguro.

Remarque : consultez votre revendeur Saris si vous n'êtes pas sûr de la cassette à utiliser ou de sa méthode d'installation.

Hinweis: Fragen Sie Ihren Saris Händler, wenn Sie sich nicht sicher sind, welche Kassette Sie verwenden sollen oder wie sie montiert wird!

Nota: Rivolgersi al distributore Saris per la scelta o l'installazione della cassetta in caso di dubbio!

Opmerking: Raadpleeg uw Saris verkoper indien u twijfelt welke cassette u best kunt kiezen of installeren!

Uwaga: W razie wątpliwości dotyczących wyboru lub montażu kasety należy skontaktować się z dystrybutorem Saris!

Poznámka: V prípade pochybností pri výbere alebo inštalácii kazety sa poraďte s predajcom výrobkov značky Saris!

注: カセットプロケットの選択や取付に不明な点があれば、Sarisの販売店に相談してください。

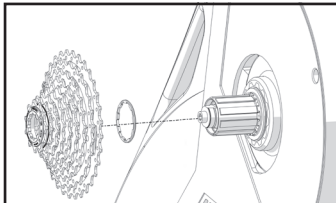

8-10 Speed Cassette  
 Juego de piñones de 8-10 velocidades  
 Cassette 8-10 vitesses  
 8-10-Zahnkranz-Kassette  
 Cassetta 8-11  
 Versnellingsysteem 8-10  
 Kasetta 8-10-rzędowa  
 Kazeta s 8 - 10 rýchlostami  
 8~10スピード対応  
 カセットsproケット

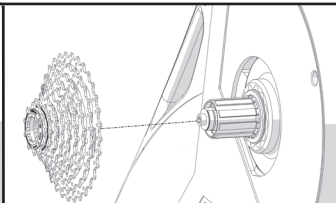

11 Speed Cassette  
 Juego de piñones de 11 velocidades  
 Cassette 11 vitesses  
 11-Zahnkranz-Kassette  
 Cassetta 11  
 Versnellingsysteem 11  
 Kasetta 11-rzędowa  
 Kazeta s 11 rýchlostami  
 11スピード対応  
 カセットsproケット

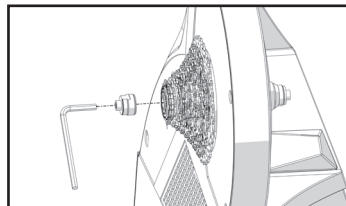

11

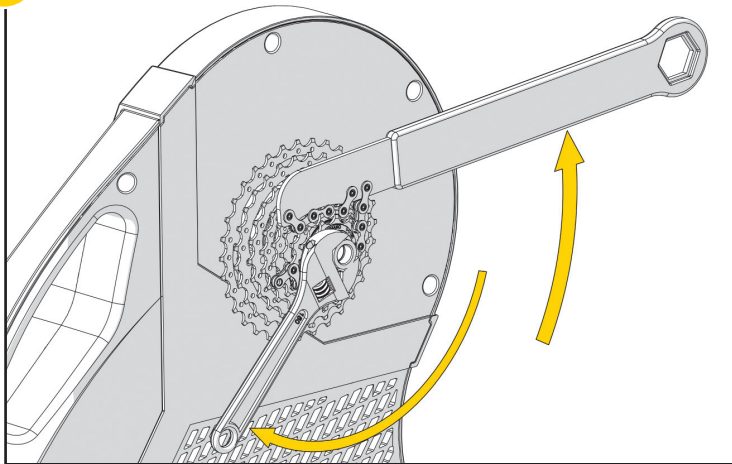

**EN** While using the chain whip to hold cassette, use lock ring tool and adjustable wrench to secure cassette to freehub on trainer.



- ES** Haciendo uso del latiguillo de cadena para sujetar el juego de piñones, utilice la herramienta de anilla de bloqueo y una llave ajustable para asegurar el juego de piñones al buje en el aparato de entrenamiento.
- FR** Tout en vous aidant du démonte-pignon pour maintenir la cassette, servez-vous de la bague de ver-rouillage et de la clé ajustable pour sécuriser la cassette sur le moyeu libre du Trainer.
- DE** Verwenden Sie eine Kettenpeitsche, um die Kasette zu fixieren. Befestigen Sie die Kasette mit einer Klemmringzange und einem verstellbaren Schraubenschlüssel am Freilaufkörper des Trainers.
- IT** Quando si utilizza una frusta per catena per mantenere la cassetta, utilizzare un attrezzo per anello di bloccaggio e una chiave inglese per fissare la cassetta al mozzo del rullo.
- NL** Terwijl u de kettingzweep gebruikt om de cassette vast te houden, gebruikt u het ring-hulpstuk en een verstelbare sleutel om de cassette vast te maken op de freehub van het trainingstoestel.
- PL** Przytrzymując kasetę przy użyciu bacika przymocować kasetę do bębna piasty na trenerze przy użyciu klucza do kaset i klucza nastawnego.
- SK** Pri používaní biča na kazety použite nástroj na zatahnutie a nastaviteľný kľúč na uchytenie kazety k voľnobežníku na tréneri.
- JP** 子ギア抜きでカセットスプロケットを固定し、ロックリング工具とモンキーレンチを使い、カセットスプロケットをトレーナーのフリーハブに固定してください。

12

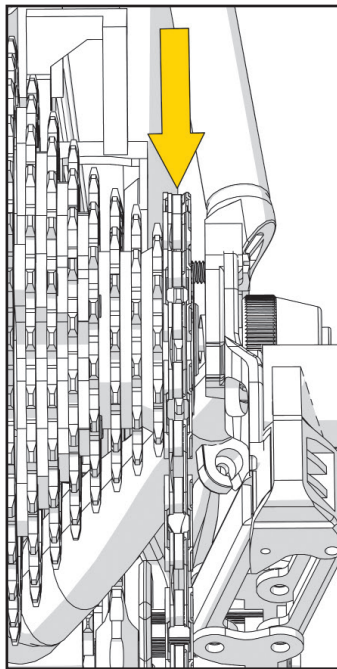

- EN Shift bicycle into smallest cog of cassette.
- ES Cambie la bicicleta al piñón más pequeño del juego de piñones.
- FR Placez la vitesse sur le plus petit pignon de la cassette.
- DE Schieben Sie das Fahrrad in das kleinste Ritzel der Kasette.
- IT Utilizzare una corona dentata più piccola per la cassetta sulla bicicletta.
- NL Schakel de fiets naar het kleinste tandwiel.
- PL Umieścić rower na najmniejszej zębatce kasety.
- SK Reťaz na bicykli preradíte na najmenšie ozubené koleso kazety.
- JP バイクの後ろギアを一番小さな歯車のカセットトスプロケットに変えます。

13

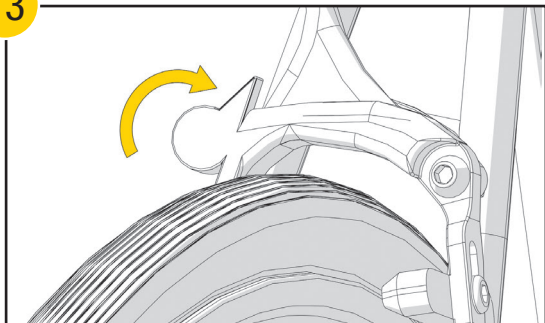

**EN** Disengage rear brake of bicycle, remove rear wheel quick release and remove the rear wheel.

**ES** Suelte el freno trasero de la bicicleta, retire la liberación rápida de la rueda trasera y desmonte la rueda trasera.

**FR** Désengagez le frein arrière du vélo, ôtez le levier de serrage rapide de la roue arrière et ôtez la roue arrière.

**DE** Lösen Sie die Hinterradbremse des Fahrrads und den Schnelllösehebel am Hinterrad und nehmen Sie das Hinterrad heraus.

**IT** Disinserire il freno posteriore della bicicletta, rimuovere lo sblocco rapido della ruota posteriore e la ruota posteriore.

**NL** Laat de achterrem van de fiets los, maak de snelspanner van het achterwiel los en verwijder het achterwiel.

**PL** Odłączyć tylny hamulec roweru, zdjąć szybkozamykacz tylnego koła, a następnie zdjąć tylne koło.

**SK** Uvoľnite zadnú brzdu bicykla, odstráňte rýchlopínák zadného kolesa a demontujte zadné koleso.

**JP** バイクのリアブレーキのリリースレバーを解除し、後輪のクイックリリースを取り外してから、後輪を取り外してください。

14

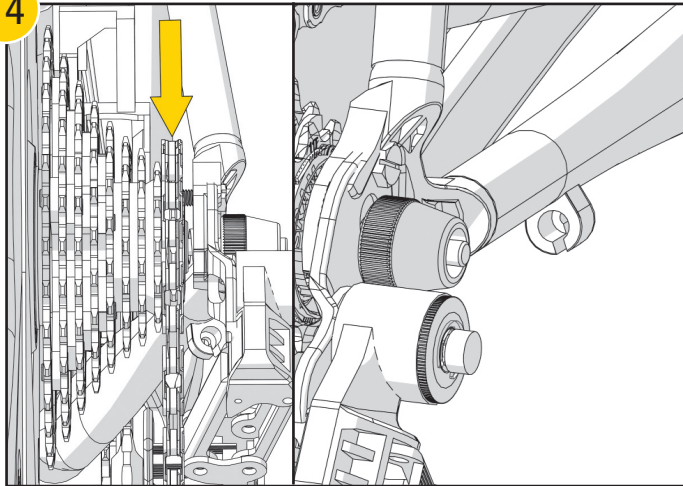

**EN** Place the bicycle on the trainer: place the chain on the smallest cog on the trainer cassette, and place the bicycle dropouts on the axle of the trainer.

- ES** Coloque la bicicleta sobre el aparato de entrenamiento: coloque la cadena en el piñón más pequeño del juego de piñones del aparato de entrenamiento y coloque las punteras de la bicicleta en el eje del aparato de entrenamiento.
- FR** Placez le vélo sur le Trainer : placez la chaîne sur le plus petit pignon de la cassette du Trainer, puis placez les pattes du vélo sur l'axe du Trainer.
- DE** Stellen Sie das Fahrrad auf den Trainer: Legen Sie die Kette auf das kleinste Ritzel der Kasette und die Ausfallenden des Fahrrads auf die Achse de Trainers.
- IT** Posizionare la bicicletta sul rullo: posizionare la catena sulla corona dentata più piccola sulla cassetta del rullo e posizionare i forcellini sull'asse del rullo.
- NL** Zet de fiets op het trainingstoestel: zet de ketting op het kleinste tandwiel van de cassette en zet de verlengstukken van de fiets op de as van het trainingstoestel.
- PL** Ustawić rower na trenażerze: umieścić łańcuch na najmniejszej zębatce kasety trenażera, a nasadki rowerowe na osi trenażera.
- SK** Bicykel položte na trenažér: reťaz preradte na najmenšie ozubené koleso na kazete trenažéra a pätky rámu bicykla nasadte na os trenažéra.
- JP** トレーナーにバイクを取り付けましょう。まずチェーンをトレーナーのカセットスプロケットの一番小さな歯車に備え付けてから、トレーナーのアクスルにバイクのドロップアウトエンドを取り付けてください。

15

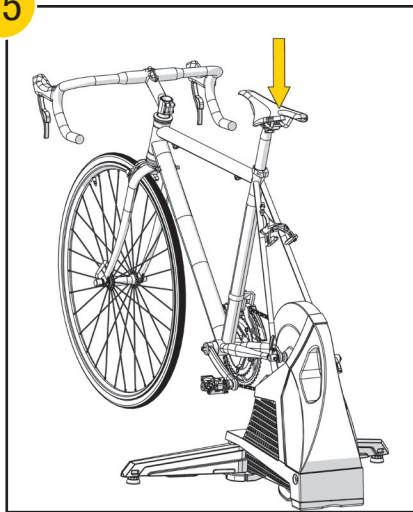

**EN** Press the saddle down and lift the front wheel from the ground to confirm that the frame has been completely fixed to the trainer.

- ES** Empuje el sillín hacia abajo y levante la rueda delantera del suelo para comprobar que el cuadro se haya fijado por completo al aparato de entrenamiento.
- FR** Appuyez sur la selle et levez la roue avant du sol afin de vous assurer que le cadre est bien fixé au Trainer.
- DE** Drücken Sie den Sattel nach unten und heben Sie das Vorderrad nach oben, um zu überprüfen, ob der Rahmen fest am Trainer fixiert ist.
- IT** Premere in basso la sella e sollevare la ruota anteriore dal terreno per accertarsi che il telaio sia completamente fissato al rullo.
- NL** Duw het zadel neerwaarts en til het voorwiel op om te testen of het frame goed vastzit op het trainingstoestel.
- PL** Docisnąć siodełko do dołu i unieść przednie koło nad podłogę, by upewnić się, że rama została dobrze przymocowana do trenera.
- SK** Zatláčte sedlo nadol a zdvihnutím predného kolesa zo zeme si overte, či bol rám dôkladne uchytený k treneru.
- JP** サドルを下方方向に押し、前輪を地面から持ち上げ、フレームがしっかりとトレーナーに固定していることを確認してください。

16

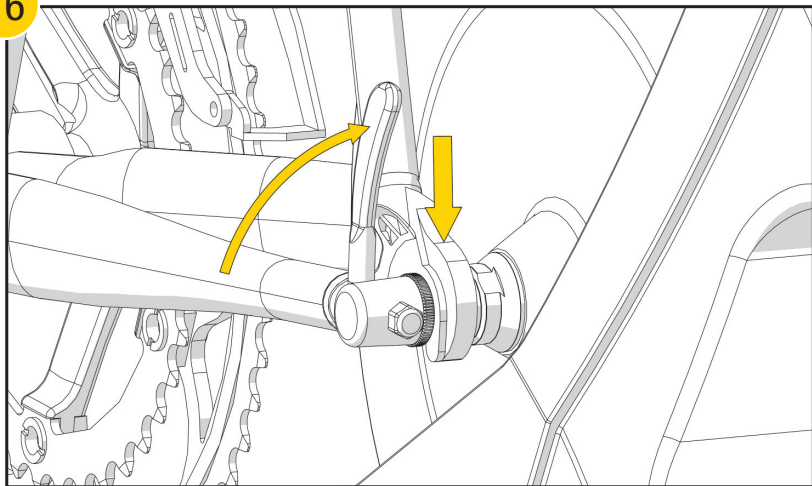

**EN** Insert bicycle's skewer, tighten the skewer and secure the bicycle frame to the trainer. Visually inspect and confirm whether the bicycle has been fixed to the trainer, if not, repeat steps 14-16.



**ES** Inserte el espetón de la bicicleta, apriételo y asegure el cuadro de la bicicleta al aparato de entrenamiento. Inspeccione visualmente y compruebe que la bicicleta se haya fijado al aparato de entrenamiento. De lo contrario, repita los pasos 14-16.

Insérez la broche du vélo, serrez-la et sécurisez le cadre du vélo sur le Trainer. Effectuez une inspection visuelle et vérifiez que

**FR** le vélo est bien fixé sur le Trainer. Dans le cas contraire, reprenez les Étapes 14 à 16.

Setzen Sie den Schnellspanner des Fahrrads ein, ziehen Sie ihn fest und fixieren Sie den Rahmen am Trainer. Überprüfen Sie per

**DE** Sichtprüfung, ob das Fahrrad fest am Trainer fixiert ist. Falls nicht, wiederholen Sie die Schritte 14 bis 16.

Inserire il perno di bloccaggio della bicicletta, stringere il perno di bloccaggio e fissare il telaio della bicicletta al rullo. Control-

**IT** lare visivamente per verificare che la bicicletta sia fissata al rullo, altrimenti ripetere le fasi 14-16.

Breng de ontgrendelingspin van de fiets in, zet ze vast en maak het frame van de fiets vast op het trainingstoestel. Controleer

**NL** het geheel visueel en zorg ervoor dat de fiets goed is vastgemaakt aan het trainingstoestel. Als dat niet zo is, herhaal dan stappen 14-16.

Włożyć szybkozamykacz rowerowy, zacisnąć go i przymocować ramę roweru do trenera. Sprawdzić wzrokowo i upewnić się, czy rower jest przymocowany do trenera – jeśli nie, powtórzyć kroki 14-16.

**PL**

Nasadte rýchlopínák a jeho zatahnutím pripevnite rám bicykla k tréneru. Vizuálne skontrolujte a overte, či bol bicykel pripevnený k tréneru. Ak nie, zopakujte kroky 14 – 16.

**SK**

**JP** バイクのスキューワを挿入し、スキューワを締め付け、バイクのフレームをトレーナーにしっかりと固定させます。目で見てチェックして、バイクがトレーナーに固定されているか確認してください。もし固定されていなかったら、ステップ14～16を繰り返してください。

17

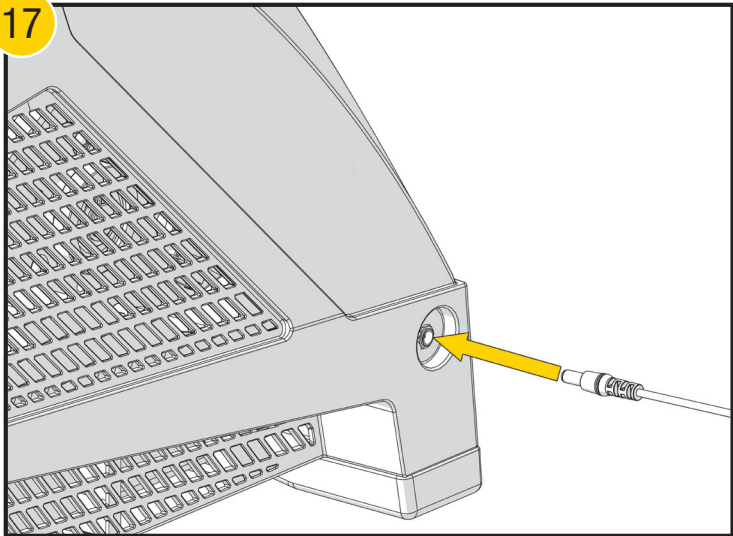

**EN** Plug in trainer and go! For additional instructions on pairing the H3 to popular riding apps, please visit: [saris.com/product/h3](https://saris.com/product/h3) under product support.

- ES** Enchufe el aparato de entrenamiento y ¡en marcha! Para obtener instrucciones adicionales sobre el emparejado del H3 con las aplicaciones de ciclismo habituales, visite: [saris.com/product/h3](https://saris.com/product/h3) en la sección de soporte técnico de productos.
- FR** Branchez le Trainer... Roulez! Pour plus d'informations sur le couplage du H3 avec les applis les plus courantes, connectez-vous à [cy-cleops.com/product/H3](https://cy-cleops.com/product/H3) dans la section du support produit.  
Schalten Sie den Trainer und legen Sie los! Weitere Anweisungen zum Koppeln des H3 Trainer mit beliebten Fahrrad-Apps finden Sie unter [saris.com/product/h3](https://saris.com/product/h3) im Produkt-Support.
- DE** Collega il rullo e vai! Per ulteriori istruzioni su come associare l'H3 alle app di allenamento più popolari, visita: [saris.com/product/h3](https://saris.com/product/h3) under product support.
- IT** Sluit het trainingstoestel aan en u bent klaar om te starten! Surf naar [saris.com/product/h3](https://saris.com/product/h3) en raadpleeg 'Productondersteuning' voor extra informatie voor het koppelen van de H3 aan populaire fiets-apps.
- PL** Podłączyć trenera i gotowe! Dodatkowe instrukcje dotyczące parowania urządzenia H2 z popularnymi aplikacjami rowerowymi można znaleźć na stronie [cycleops.com/product/h2](https://cycleops.com/product/h2) w sekcji Product Support (wsparcie dot. produktów).
- SK** Pripojte trénažér do elektriny a môžete vyraziť! Ďalšie pokyny týkajúce sa párovania trénažéra H2 s obľúbenými cyklistickými aplikáciami sú dostupné na stránke [cycleops.com/product/h2](https://cycleops.com/product/h2) v časti venovanej podpore k produktom.
- JP** トレーナーのプラグを差し込んだら、スタートです！

## EN FIRMWARE UPDATES

Firmware on the trainer can be updated wirelessly when new firmware releases are available. To enjoy the full capabilities of the trainer including ongoing enhancements and Over-the-Air firmware updates you must use the Saris App for iPhone or Android devices. The Saris App can also calibrate the trainer. A spindown/calibration is recommended every 40 hours of use or after moving the trainer.

Note: Your iOS device must be, iPhone 4s or later, iPod Touch 5th generation or later, or iPad Mini/iPad 3 or later. If you are updating from a PC the use of a Bluegiga USB dongle is necessary, this can be purchased from [www.Saris.com](http://www.Saris.com)

More directions for set up, firmware updates, and calibration can be found at [www.saris.com/product/h3](http://www.saris.com/product/h3) under product support.

## ES ACTUALIZACIONES DE FIRMWARE

El firmware del entrenador se puede actualizar de forma inalámbrica cuando hay disponibles nuevas versiones de firmware. Para disfrutar de todas las capacidades del entrenador, incluidas las mejoras continuas y las actualizaciones de firmware por aire, debe usar la aplicación Saris para dispositivos iPhone o Android. La aplicación Saris también puede calibrar al entrenador. Se recomienda un spindown / calibración cada 40 horas de uso o después de mover el entrenador.

Nota: El dispositivo iOS debe ser, iPhone 4s o posterior, iPod Touch de 5.ª generación o posterior, o iPad Mini/iPad 3 o posterior. Sila actualización se realiza desde un PC es necesario el uso de un dongle USB Bluegiga, dicho dongle se puede adquirir en [www.Saris.com](http://www.Saris.com)

More directions for set up, firmware updates, and calibration can be found at [www.saris.com/product/h3](http://www.saris.com/product/h3) under product support.

## FR MISES À JOUR DU FIRMWARE

Le micrologiciel du formateur peut être mis à jour sans fil lorsque de nouvelles versions de micrologiciel sont disponibles. Pour profiter de toutes les capacités du formateur, y compris les améliorations en cours et les mises à jour du micrologiciel en direct, vous devez utiliser l'application Saris pour les appareils iPhone ou Android. L'application Saris peut également calibrer l'entraîneur. Un essai / calibrage est recommandé toutes les 40 heures d'utilisation ou après avoir déplacé le formateur.

Remarque : votre dispositif iOS doit être un iPhone 4s ou ultérieur, un iPod Touch 5e génération ou ultérieur, ou encore un iPad Mini/iPad 3 ou ultérieur. Si vous effectuez les mises à jour à partir d'un PC, utilisez une clé logicielle USB Bluegiga si nécessaire. Vous pourrez vous en procurer une sur [www.Saris.com](http://www.Saris.com).

Pour plus d'informations sur la configuration, les mises à jour du micrologiciel et l'étalonnage, rendez-vous sur [www.saris.com/product/h3](http://www.saris.com/product/h3) sous support produit.

## DE FIRMWARE-UPDATES

Die Firmware des Trainers kann drahtlos aktualisiert werden, wenn neue Firmware-Versionen verfügbar sind. Um die vollen Funktionen des Trainers einschließlich laufender Verbesserungen und drahtloser Firmware-Updates nutzen zu können, müssen Sie die Saris App für iPhone oder Android-Geräte verwenden. Die Saris App kann auch den Trainer kalibrieren. Eine Spindown / Kalibrierung wird alle 40 Betriebsstunden oder nach dem Bewegen des Trainers empfohlen.

Hinweis: Sie benötigen ein iPhone 4s oder höher, iPod Touch 5. Generation oder höher oder iPad Mini/iPad 3 oder höher. Wenn Sie über einen PC aktualisieren, benötigen Sie einen Bluegiga USB-Dongle.

Weitere Anweisungen zur Einrichtung, Firmware-Aktualisierung und Kalibrierung finden Sie unter [www.saris.com/product/h3](http://www.saris.com/product/h3) unter Produktunterstützung.

## **IT** AGGIORNAMENTI FIRMWARE

Il firmware sul trainer può essere aggiornato in modalità wireless quando sono disponibili nuove versioni del firmware. Per sfruttare appieno le funzionalità del trainer, inclusi i miglioramenti continui e gli aggiornamenti del firmware over-the-air, è necessario utilizzare l'app Saris per dispositivi iPhone o Android. L'app Saris può anche calibrare il trainer. Si consiglia uno spindown / calibrazione ogni 40 ore di utilizzo o dopo aver spostato il trainer.

Nota: Il dispositivo iOS deve essere un iPhone 4s o seguenti, un iPod Touch 5 o seguenti, o un iPad Mini/iPad 3 o seguenti. Se l'aggiornamento viene eseguito da PC è necessario utilizzare un dongle Bluegiga USB che può essere acquistato su [www.Saris.com](http://www.Saris.com)

Ulteriori indicazioni per la configurazione, gli aggiornamenti del firmware e la calibrazione sono disponibili all'indirizzo [www.saris.com/product/h3](http://www.saris.com/product/h3) sotto il supporto del prodotto.

## **NL** BIJWERKEN VAN DE FIRMWARE

Firmware op de trainer kan draadloos worden bijgewerkt wanneer er nieuwe firmwareversies beschikbaar zijn. Om te genieten van de volledige mogelijkheden van de trainer, inclusief voortdurende verbeteringen en Over-the-Air firmware-updates, moet je de Saris-app voor iPhone- of Android-apparaten gebruiken. De Saris-app kan de trainer ook kalibreren. Een spindown / kalibratie wordt aanbevolen om de 40 uur gebruik of na het verplaatsen van de trainer.

Opmerking: U dient een iPhone 4s of later, iPod Touch 5de generatie of later of iPad Mini/iPad 3 of later te gebruiken. Indien u aan het updaten bent op een pc, dan is het gebruik van een Bluegiga USB-dongle vereist. Deze kan aangekocht worden op [www.Saris.com](http://www.Saris.com)

Meer instructies voor installatie, firmware-updates en kalibratie zijn te vinden op [www.saris.com/product/h3](http://www.saris.com/product/h3) onder productondersteuning.

## **PL AKTUALIZACJE OPROGRAMOWANIA SPRZĘTOWEGO**

Oprogramowanie układowe trenera można aktualizować bezprzewodowo, gdy dostępne są nowe wersje oprogramowania układowego. Aby korzystać z pełnych możliwości trenera, w tym ciągłych ulepszeń i aktualizacji oprogramowania Over-the-Air, musicz korzystać z aplikacji Saris na iPhone'a lub urządzenia z Androidem. Aplikacja Saris może również skalibrować trener. Rozpędzanie / kalibracja jest zalecane co 40 godzin użytkowania lub po przeniesieniu trenera.

Uwaga: obsługiwane urządzenia z systemem iOS: iPhone 4s lub nowszy, iPod Touch 5. generacji lub nowszy albo iPad Mini/ iPad 3 lub nowszy. W przypadku instalowania aktualizacji za pośrednictwem komputera konieczny jest klucz sprzętowy USB Bluegiga, który można kupić w witrynie [www.cycleops.com](http://www.cycleops.com).

Więcej wskazówek dotyczących konfiguracji, aktualizacji oprogramowania układowego i kalibracji można znaleźć na stronie [www.saris.com/product/h3](http://www.saris.com/product/h3) w dziale wsparcia produktu.

## **SK KVALIFIKÁCIE FIRMVÉRU**

Firmvér v tréneri sa dá aktualizovať bezdrôtovo, keď sú k dispozícii nové vydania firmvéru. Aby ste mohli využívať všetky možnosti trénera vrátane prebiehajúcich vylepšení a aktualizácií firmvéru Over-the-Air, musíte používať aplikáciu Saris pre zariadenia iPhone alebo Android. Aplikácia Saris môže trénera kalibrovať. Spindown / kalibrácia sa odporúča každých 40 hodín používania alebo po premiestnení trénera.

Poznámka: Podporované sú nasledujúce zariadenia so systémom iOS: iPhone 4s alebo novšia verzia, iPod Touch 5. generácie alebo novšia verzia alebo iPad Mini/iPad 3 alebo novšia verzia. Ak vykonávate aktualizáciu prostredníctvom počítača, použite v prípade potreby USB kľúč Bluegiga, ktorý si môžete zakúpiť na stránke [www.cycleops.com](http://www.cycleops.com).

Viac pokynov pre nastavenie, aktualizácie firmvéru a kalibráciu nájdete na [www.saris.com/product/h3](http://www.saris.com/product/h3) pod podporou produktu.

## JP ファームウェアの更新

リリースされたトレーナーのファームウェアは、Android またはiOSのSaris-appを用いてワイヤレスで更新が可能です。

注意:iOSデバイスを利用する場合、iPhone 4s以降、iPod Touch第5世代以降、iPad Mini/iPad 3以降でなければなりません。PCから更新する場合、別売りのブルーギガUSB dongleを使用することが不可欠です。



iOS

iOS アプリ



Android

Androidアプリ

### Zwiftをはじめよう！（7日間無料体験あり）

本製品は、スマートフォン、タブレット、PC等に接続しZwift等のトレーニングアプリと連動してバーチャルライディングを楽しむことが可能です。詳しくは下記QRコードからZwift Japanのホームページにアクセスしてご確認ください。



ZWIFTをはじめよう

<https://www.zwift.com/ja/get-zwifting>

新しいファームウェアのリリースが利用可能になると、トレーナーのファームウェアをワイヤレスで更新できます。☑️☑️的な☑️張機能や無線ファームウェアのアップデートなど、トレーナーのすべての機能を☑️しむには、iPhoneまたはAndroidデバイス用のSarisアプリを使用する必要があります。Saris Appはトレーナーを調整することもできます。スピンドウン/キャリブレーションは、40時間の使用ごと、またはトレーナーの移動後にお☑️めします。

注：iOSデバイスは、iPhone 4s以降、iPod Touch 5世代以降、またはiPad Mini / iPad 3以降である必要があります。あなたがいる場合PCからの更新にはBluegiga USB Dongleの使用が必要です。これは[www.Saris.com](http://www.Saris.com)から購入できます。

セットアップ、ファームウェアのアップデート、キャリブレーションの詳細については、[www.saris.com / product / h3](http://www.saris.com / product / h3)の製品サポートをご覧ください。



**EN** Because it is impossible to calculate every situation during which a bike trainer may be used, this manual makes no representation about the safe use of the trainer under all conditions. There are risks (mostly marginal, but some serious) associated with any trainer use which cannot be predicted, and are the sole responsibility of the rider.

#### Basic Precautions:

- Do not place any other objects near nor into the moving parts of trainer or bicycle.
- Prevent children (under 10) and pets from touching or riding your bike and the trainer while in use.
- Remove the bicycle from the trainer when not in use.
- Inspect the trainer parts on a regular basis.
- This trainer is not designed for industrial, commercial or medical applications.
- Keep clean with a dry cloth. Do not use cleaning supplies on this unit.

**ES** Dado que resulta imposible determinar todas las situaciones posibles en las que se puede utilizar un aparato de entrenamiento, este manual no se responsabiliza del uso seguro en todas las condiciones. Existen riesgos (principalmente marginales, aunque algunos serios) relacionados con el uso de un aparato de entrenamiento que no se pueden predecir y que son responsabilidad exclusiva del usuario.

#### Precauciones básicas:

- No coloque ningún objeto próximo a las partes móviles del aparato de entrenamiento o de la bicicleta.
- Evite que los niños (menores de 10 años) y animales se acerquen o se suban a la bicicleta y al aparato de entrenamiento mientras se está utilizando.
- Retire la bicicleta del aparato de entrenamiento cuando no la utilice.
- Inspeccione las piezas del aparato de entrenamiento con regularidad.
- Este aparato de entrenamiento no se ha diseñado para aplicaciones industriales, comerciales o médicas.
- Límpielo con un paño seco. No utilice productos de limpieza en este equipo.

**FR** Il est impossible de prévoir toutes les situations d'utilisation d'un Trainer. C'est pourquoi ce manuel ne détaille pas toutes les conditions d'utilisation. Il existe des risques (marginaux pour la plupart et sérieux pour quelques autres) associés à l'utilisation de Trainers, qu'il est impossible de prévoir et sont de la seule responsabilité de l'utilisateur.

Précautions de base :

- N'introduisez pas d'objets à proximité ou dans les pièces mobiles du Trainer et du vélo.
- Tenez les enfants (de moins de 10 ans) et les animaux de compagnie à distance du Trainer et du vélo pendant l'exercice.
- Ôtez le vélo du Trainer quand vous ne vous en servez pas.
- Inspectez régulièrement les pièces de Trainer.
- Ce Trainer n'est pas conçu pour une utilisation industrielle, commerciale ou médicale.
- Nettoyez-le avec un chiffon sec. N'utilisez pas de nettoyant.

**DE** Da der Hersteller nicht wissen kann, wie dieses Trainingsgerät verwendet wird, werden in diesem Handbuch keine Angaben zur sicheren Verwendung des Geräts in jeder denkbaren Situation gemacht. Bei der Verwendung jedes Trainingsgeräts gibt es meist kleinere, aber auch größere Risiken, die nicht vorhersehbar sind. Die Benutzung erfolgt auf eigene Gefahr.

Grundlegende Vorsichtsmaßnahmen:

- In der Nähe von beweglichen Teile des Trainers oder des Fahrrads dürfen sich keine Objekte oder Fremdkörper befinden.
- Halten Sie Kinder und Haustiere während der Nutzung von Fahrrad und Trainingsgerät fern.
- Nehmen Sie das Fahrrad nach Beenden des Trainings aus dem Trainingsgerät heraus.
- Kontrollieren Sie die Teile des Trainingsgeräts regelmäßig.
- Dieses Trainingsgerät ist nicht für die industrielle, kommerzielle oder medizinische Nutzung geeignet.
- Reinigen Sie das Gerät mit einem trockenen Tuch. Verwenden Sie keine Reinigungsmittel.

**IT** Poiché è impossibile pianificare ogni situazione di utilizzo di un rullo da allenamento, questo manuale non riporta l'uso in sicurezza del rullo in tutte le circostanze. Esistono rischi (per lo più marginali, e comunque non gravi) associati all'uso del rullo che è impossibile prevedere e sono sotto la completa responsabilità dell'atleta.

Precauzioni di base:

- Non posizionare altri oggetti vicino o tra le parti in movimento del rullo o della bicicletta.
- Evitare che bambini (sotto i 10 anni) e animali tocchino o salgano sulla bicicletta e sul rullo da allenamento quando è in uso.
- Togliere la bicicletta dal rullo da allenamento quando non è utilizzata.
- Controllare regolarmente i componenti del rullo da allenamento.
- Questo rullo da allenamento non è progettato per applicazioni industriali, commerciali o mediano.
- Pulire con un panno asciutto. Non usare detergenti su questa unità.

**NL** Omdat het onmogelijk is om elke situatie waarin een trainingstoestel gebruikt kan worden, in te schatten, geeft deze handleiding geen voorstelling van het veilig gebruik van het trainingstoestel in alle omstandigheden. Er zijn risico's (waarvan de meeste verwaarloosbaar en sommige ernstig) verbonden aan het gebruik van gelijk welk trainingstoestel die niet vooraf kunnen worden uitgesloten en het is de verantwoordelijk van de gebruiker om ze in te schatten.

Voorzorgsmaatregelen:

- Steek geen voorwerpen in de bewegende delen van het trainingstoestel of de fiets.
- Houd kinderen (jonger dan 10) en huisdieren uit de buurt van het trainingstoestel wanneer u het gebruikt.
- Haal de fiets uit het trainingstoestel als u klaar bent met trainen.
- Controleer regelmatig of alle delen van het trainingstoestel nog op hun plaats zitten.
- Dit trainingstoestel is niet ontworpen voor industriële, commerciële of medische toepassingen.
- Schoonmaken met een droge doek. Gebruik geen schoonmaakmiddelen op dit trainingstoestel.

**PL** Ponieważ nie da się przewidzieć każdej sytuacji, w której może być używany trener rowerowy, niniejsza instrukcja nie zawiera informacji na temat bezpiecznego użytkownika trenera we wszystkich możliwych warunkach. Z korzystaniem z trenera w każdej sytuacji związane są pewne zagrożenia (najczęściej nieznaczące, lecz w niektórych przypadkach poważne), których nie można przewidzieć i za które odpowiada wyłącznie użytkownik.

Podstawowe środki ostrożności:

- Nie umieszczaj żadnych innych przedmiotów w pobliżu ruchomych części trenera lub roweru ani w nich.
- Nie dopuszczaj do tego, by dzieci (poniżej 10 roku życia) lub zwierzęta dotykały roweru lub trenera, gdy jest on w użytku, ani na nim jeździły.
- Wyjmować rower z trenera, gdy nie jest on używany.
- Regularnie sprawdzać stan części trenera.
- Ten trener nie jest przeznaczony do zastosowań komercyjnych, przemysłowych ani medycznych.
- Czyścić suchą szmatką. Nie używać środków czyszczących.

**SK** Keďže nie je možné počítať so všetkými situáciami, ktoré môžu nastať pri používaní cyklistického trénera, tento návod nemôžeme považovať za vyhlásenie o bezpečnom používaní trénera za všetkých okolností. Pri používaní akéhokoľvek trénera hrozia riziká (zvyčajne marginálne, ale v niektorých prípadoch vážne), ktoré nie je možné predvídať, a za ktoré zodpovedá výhradne jazdec.

Základné bezpečnostné opatrenia:

- Do pohyblivých častí trénera alebo bicykla ani do ich blízkosti nepokladajte žiadne cudzie predmety.
- Zabráňte, aby deti mladšie ako 10 rokov a domáce zvieratá jazdili na bicykli a tréneri alebo sa ho dotýkali počas používania.
- Ak tréner nepoužívate, zložte z neho bicykel.
- Komponenty trénera pravidelne kontrolujte.
- Tento tréner nie je určený na priemyselné, komerčné ani lekárske použitie.
- Na udržiavanie v čistote používajte suchú handričku. Toto zariadenie nečistite čistiacimi prostriedkami.

バイクトレーナーの利用環境をすべて予測することは不可能であるため、本取扱説明書の内容は、どのような状況でもトレーナーを安全に使用できる方法を示すものではありません。トレーナーの使用には必ず予想不可能なリスクが伴うものであり（通常は些細なものですが、深刻な場合もあります）、そのリスクは利用者個人の責任によるものです。



警告

- トレーナーやバイクの動いている部品の付近やその部品そのものの中に他の物を置いてはいけません。
- バイクやトレーナーを使用している最中は、子ども（10歳未満）やペットがバイクやトレーナーに触れたり、乗ったりしないようにしてください。
- 使用しないときは、トレーナーからバイクを外してください。
- トレーナーの部品は定期的にチェックしてください。
- けがの恐れがありますので、使用中に回転部分に手を触れないようにしてください。



注意

- このトレーナーは、工業用、商業用、医療用としては設計されていません。
- 乾いた布で拭いて、常に清潔な状態にしてください。この製品には洗剤を使用しないでください。

**OFFICIAL WARRANTY TERMS**

Saris Cycling Group, Inc (SCG), parent company of Saris, warrants our product to the original consumer to be free from defects in materials and workmanship. Please retain your sales slip for your records as proof of purchase will be required

**WARRANTY TERM**

	HOME USE	COMMERCIAL AND INDUSTRIAL USE
<b>TRAINERS</b>		
Hammer/H2/H3 Indoor Trainer	<ul style="list-style-type: none"> <li>• Frame: Lifetime</li> <li>• Frame finish and decals not included in warranty</li> <li>• Electronics: 2 years</li> <li>• Belt: 1 year</li> <li>• Pulley Wheel: 1 year</li> <li>• Freehub: 1 year</li> </ul>	<ul style="list-style-type: none"> <li>• Frame finish and decals not included in warranty</li> <li>• Electronics: 1 Year</li> <li>• Belt: None</li> <li>• Pulley Wheel: None</li> <li>• Freehub: None</li> </ul>
Magnus/M2 Indoor Trainer	<ul style="list-style-type: none"> <li>• Frame: Lifetime (for failures against weld breakage)</li> <li>• Frame finish and decals not included in warranty</li> <li>• Electronics: 2 years</li> <li>• Resistance Unit (Bearings): 2 years</li> </ul>	<ul style="list-style-type: none"> <li>•Frame: 5 Year (for failures against weld breakage)</li> <li>•Frame finish and decals not included in warranty</li> <li>•Electronics: 1 Year</li> <li>•Resistance Unit (Bearings): None</li> </ul>

	<b>HOME USE</b>	<b>COMMERCIAL AND INDUSTRIAL USE</b>
Classic Trainers	<ul style="list-style-type: none"> <li>• Frame: Lifetime (for failures against weld breakage)</li> <li>• Frame finish and decals not included in warranty</li> <li>• Resistance Unit (bearings, leakage): 2 years</li> </ul>	<ul style="list-style-type: none"> <li>• Frame: 5 Year (for failures against weld breakage)</li> <li>• Frame finish decals not included in warranty</li> <li>• Resistance Unit: None</li> </ul>
PowerBean pro and PowerSync Trainer	<ul style="list-style-type: none"> <li>• Frame: Lifetime (for failures against weld breakage)</li> <li>• Electronics: 1 year</li> </ul>	
<b>ROLLERS</b>	<ul style="list-style-type: none"> <li>• Frame: lifetime (for failures against breakage)</li> <li>• Frame finish and decals not included in warranty</li> <li>• Aluminum (bearings): 2 years</li> </ul>	<ul style="list-style-type: none"> <li>• Frame: No warranty on frame for failures against breakage</li> <li>• Frame finish and decals not included in warranty</li> <li>• Aluminum (bearings): None</li> </ul>
<b>INDOOR CYCLES</b>	<ul style="list-style-type: none"> <li>• Frame: 10 years</li> <li>• Component parts, electronic components, paint/appearance: 1 year</li> </ul>	

## **EXCLUSIONS**

The following items are considered wear items are NOT covered under warranty:

- Clutch knob
- L bolt
- RU rollers
- Bolt action bushings
- Trainer feet
- Roller resistance band
- Roller feet
- Mag Plus remote shifter
- Power Supply – magnus, hammer

Any product or part thereof found to be defective within the term as set forth above will be replaced without charge provided that: (1) its failure resulted from a defect in material or workmanship and not from normal wear and tear expected in the use of the product; (2) the product was not misused, improperly assembled, improperly maintained or damaged by accident; (3) there was no failure to follow instructions or warnings in Owner's Manual; (4) no alterations or modifications were made; and (5) the product or part is delivered, freight prepaid, to Saris Cycling Group or an authorized service center.

Please call 1-800-783-7257 to obtain return authorization prior to return. SCG reserves the right to inspect any product before issuing a replacement. SCG's only obligation shall be to replace such products or parts that it determines are defective.

### **Limitations**

Saris warrants your product to be free of any defects in material or workmanship. This warranty does not apply to parts that have been worn out through normal use or damaged through misuse, abuse, neglect, accident, or unauthorized modi-



fication. Where applicable, incidental and consequential damages are not covered, and there are no other warranties, expressed or implied. This warranty applies to the original owner only. Retain your receipt as proof of purchase.

The foregoing warranties are in lieu of and exclude all other warranties not expressly set forth herein, whether expressed or implied by operation of law or otherwise. Other than as set forth above, SCG makes no warranty, whether express, implied or statutory, with respect to any product, including, but not limited to, warranties of reliability, merchantability fitness for a particular purpose, or those arising from any course of performance, dealing, usage or trade. SCG shall not be liable for incidental or consequential losses, damages or expenses in connection with its products. SCG's liability hereunder is expressly limited to the replacement of goods not complying with this warranty or, at SCG's election, to the repayment of an amount of the purchase price of the product in question. Some states do not permit the exclusion or limitation of implied warranties or incidental or consequential damages, so the preceding limitations and exclusions may not apply to you.

Lifetime warranty available in North America only.

### **RECOMMENDED MAINTAINENCE**

- Remove the bicycle from the trainer when not in use.
- Inspect the trainer parts on a regular basis.
- Keep clean with a dry cloth. Do not use cleaning supplies on this unit.
- Un-Plug unit when not in use when applicable.

**TÉRMINOS DE GARANTÍA OFICIAL**

Saris Cycling Group, Inc (SCG), empresa matriz de Saris, garantiza al comprador original que nuestros productos no presentan defectos de material ni de mano de obra. Conserve la factura, ya que tendrá que presentar una prueba de compra.

**TÉRMINOS DE GARANTÍA**

	<b>USO DOMÉSTICO</b>	<b>USO COMERCIAL E INDUSTRIAL</b>
<b>APARATOS DE ENTRENAMIENTO</b>		
Aparato de entrenamiento de interior Hammer/H2/H3	<ul style="list-style-type: none"> <li>• Bastidor: De por vida</li> <li>• El acabado del bastidor y las calcomanías no se incluyen en la garantía</li> <li>• Electrónica: 2 años</li> <li>• Correa: 1 año</li> <li>• Polea: 1 año</li> <li>• Buje: 1 año</li> </ul>	<ul style="list-style-type: none"> <li>• El acabado del bastidor y las calcomanías no se incluyen en la garantía</li> <li>• Electrónica: 1 año</li> <li>• Correa: Ninguna</li> <li>• Polea: Ninguna</li> <li>• Buje: Ninguna</li> </ul>

	<b>USO DOMÉSTICO</b>	<b>USO COMERCIAL E INDUSTRIAL</b>
Aparato de entrenamiento de interior Magnus /M2	<ul style="list-style-type: none"> <li>• Bastidor: De por vida (para averías por rotura de la soldadura)</li> <li>• El acabado del bastidor y las calcomanías no se incluyen en la garantía</li> <li>• Electrónica: 2 años</li> <li>• Unidad de resistencia (rodamientos): 2 años</li> </ul>	<ul style="list-style-type: none"> <li>• Bastidor: 5 años (para averías por rotura de la soldadura)</li> <li>• El acabado del bastidor y las calcomanías no se incluyen en la garantía</li> <li>• Electrónica: 1 año</li> <li>• Unidad de resistencia (rodamientos): Ninguna</li> </ul>
Aparatos de entrenamiento Classic	<ul style="list-style-type: none"> <li>• Bastidor: De por vida (para averías por rotura de la soldadura)</li> <li>• El acabado del bastidor y las calcomanías no se incluyen en la garantía</li> <li>• Unidad de resistencia (rodamientos, fugas): 2 años</li> </ul>	<ul style="list-style-type: none"> <li>• Bastidor: 5 años (para averías por rotura de la soldadura)</li> <li>• Las calcomanías de acabado del bastidor no se incluyen en la garantía</li> <li>• Unidad de resistencia: Ninguna</li> </ul>
Aparatos de entrenamiento PowerBeam Pro y PowerSync	<ul style="list-style-type: none"> <li>• Bastidor: De por vida (para averías por rotura de la soldadura)</li> <li>• Electrónica: 1 año</li> </ul>	
<b>RODILLOS</b>	<ul style="list-style-type: none"> <li>• Bastidor: de por vida (para averías por rotura)</li> <li>• El acabado del bastidor y las calcomanías no se incluyen en la garantía</li> <li>• Aluminio (rodamientos): 2 años</li> </ul>	<ul style="list-style-type: none"> <li>• Bastidor: No hay garantía en el bastidor para averías por rotura</li> <li>• El acabado del bastidor y las calcomanías no se incluyen en la garantía</li> <li>• Aluminio (rodamientos): Ninguna</li> </ul>

	USO DOMÉSTICO	USO COMERCIAL E INDUSTRIAL
<b>BICICLETAS DE INTERIOR</b>	<ul style="list-style-type: none"> <li>• Bastidor: 10 años</li> <li>• Piezas, componentes electrónicos, pintura/aspecto: 1 año</li> </ul>	

### EXCLUSIONES

Los siguientes elementos se consideran elementos con desgaste NO cubiertos por la garantía.

- Ajuste de embrague
- Perno en L
- Rodillos unidad de rodadura
- Cojinetes de cerrojo
- Patas del aparato de entrenamiento
- Banda de resistencia del rodillo
- Patas del rodillo
- Cambio de velocidades remoto Mag Plus
- Fuente de alimentación: magnus, hammer

Cualquier producto o parte del mismo que resulte ser defectuoso según los términos establecidos más arriba se sustituirá gratuitamente siempre que: (1) el fallo se deba a un defecto del material o de la mano de obra y no al desgaste normal que cabe esperar del uso del producto; (2) el producto no se haya utilizado de forma inadecuada;, no se haya montado de forma incorrecta, no se haya realizado el mantenimiento correcto o se haya dañado por accidente; (2) no se hayan seguido incorrectamente las instrucciones o advertencias del Manual de usuario; (4) no se hayan realizado

alteraciones o modificaciones; y (5) el producto se haya enviado, con transporte prepagado, a Saris Cycling Group o a un centro de servicio autorizado.

Llame al 1-800-783-7257 para obtener una autorización de devolución antes de la devolución. SCG se reserva el derecho a inspeccionar cualquier producto antes de enviar otro de sustitución. La obligación de SCG se limita a la sustitución de los productos o de las piezas que se determine que son defectuosos.

### **Limitaciones**

Saris garantiza que el producto no presenta defectos en el material ni en la mano de obra. Esta garantía no es aplicable a piezas que se hayan desgastado a través del uso normal o que se hayan dañado por un uso inadecuado, abuso, negligencia, accidente o modificación no autorizada. Llegado el caso, los daños indirectos y resultantes no están cubiertos y no hay ninguna otra garantía, expresa o implícita. Esta garantía es aplicable exclusivamente al propietario original. Conserve el recibo como prueba de compra.

Las garantías precedentes sustituyen y excluyen a cualesquiera otras garantías no establecidas expresamente en el presente documento, tanto expresas como implícitas previstas por la ley o de otro modo. Aparte de lo establecido anteriormente, SCG no ofrece garantías de ningún tipo, ya sea expresa, implícita o estatutaria, con relación a ningún producto, incluidas, entre otras, garantías de confiabilidad, comerciabilidad, adecuación para un propósito particular o aquellas que pudieran surgir de prestaciones, convenios, uso o comercio. SCG no será responsable bajo ninguna circunstancia de daños, pérdidas o gastos imprevistos o derivados con relación a sus productos. La responsabilidad de SCG se limita expresamente a la sustitución de los productos que no cumplan esta garantía o, según el propio criterio de SCG, al pago de una cantidad del precio de compra del producto en cuestión. Algunos estados no permiten la exclusión o limitación de garantías implícitas o daños derivados o imprevistos, por tanto es posible que las limitaciones y exclusiones precedentes no le afecten.

Garantía de por vida disponible solo en América del Norte.

### **MANTENIMIENTO RECOMENDADO**

- Retire la bicicleta del aparato de entrenamiento cuando no la utilice.
- Inspeccione las piezas del aparato de entrenamiento con regularidad.
- Límpielo con un paño seco. No utilice productos de limpieza en este equipo.
- Desenchufe la unidad cuando no la utilice si procede.

**FR**

### **CONDITIONS DE LA GARANTIE OFFICIELLE**

Saris Cycling Group, Inc (SCG), société mère de Saris, garantit notre produit à l'acheteur d'origine contre tout vice de matériau et de main-d'œuvre. Veuillez conserver votre ticket de vente au cas où une preuve d'achat vous serait demandée.

### **CONDITION DE LA GARANTIE**

	<b>UTILISATION PRIVÉE</b>	<b>UTILISATIONS COMMERCIALE ET INDUSTRIELLE</b>
<b>TRAINERS</b>		
Hammer/H2/H3 Indoor Trainer	<ul style="list-style-type: none"><li>• Cadre : À vie</li><li>• La finition du cadre et les autocollants ne sont pas inclus dans la garantie</li><li>• Électronique : 2 ans</li><li>• Courroie : 1 an</li><li>• Roue de la poulie : 1 an</li><li>• Roue libre : 1 an</li></ul>	<ul style="list-style-type: none"><li>• La finition du cadre et les autocollants ne sont pas inclus dans la garantie</li><li>• Électronique : 1 an</li><li>• Courroie : Aucune</li><li>• Roue de la poulie : Aucune</li><li>• Roue libre : Aucune</li></ul>

	<b>UTILISATION PRIVÉE</b>	<b>UTILISATIONS COMMERCIALE ET INDUSTRIELLE</b>
Magnus/M2 Indoor Trainer	<ul style="list-style-type: none"> <li>• Cadre : À vie (pour les ruptures de soudure)</li> <li>• La finition du cadre et les autocollants ne sont pas inclus dans la garantie</li> <li>• Électronique : 2 ans</li> <li>• Unité de résistance (roulements) : 2 ans</li> </ul>	<ul style="list-style-type: none"> <li>• Cadre : 5 ans (pour les ruptures de soudure)</li> <li>• La finition du cadre et les autocollants ne sont pas inclus dans la garantie</li> <li>• Électronique : 1 an</li> <li>• Unité de résistance (roulements) : Aucune</li> </ul>
Classic Trainers	<ul style="list-style-type: none"> <li>• Cadre : À vis (pour les ruptures de soudure)</li> <li>• La finition du cadre et les autocollants ne sont pas inclus dans la garantie</li> <li>• Unité de résistance (roulements, fuite) : 2 ans</li> </ul>	<ul style="list-style-type: none"> <li>• Cadre : 5 ans (pour les ruptures de soudure)</li> <li>• La finition du cadre et les autocollants ne sont pas inclus dans la garantie</li> <li>• Unité de résistance : Aucune</li> </ul>
PowerBeam Pro et PowerSync Trainer	<ul style="list-style-type: none"> <li>• Cadre : À vis (pour les ruptures de soudure)</li> <li>• Électronique : 1 an</li> </ul>	

	<b>UTILISATION PRIVÉE</b>	<b>UTILISATIONS COMMERCIALE ET INDUSTRIELLE</b>
<b>ROULEAUX</b>	<ul style="list-style-type: none"> <li>• Cadre : À vie (pour les ruptures de soudure)</li> <li>• La finition du cadre et les autocollants ne sont pas inclus dans la garantie</li> <li>• Aluminium (roulements) : 2 ans</li> </ul>	<ul style="list-style-type: none"> <li>• Cadre : Pas de garantie sur le cadre pour les ruptures de soudure</li> <li>• La finition du cadre et les autocollants ne sont pas inclus dans la garantie</li> <li>• Aluminium (roulements) : Aucune</li> </ul>
<b>VÉLOS D'INTÉRIEUR</b>	<ul style="list-style-type: none"> <li>• Cadre : 10 ans</li> <li>• Composants, composants électroniques, peinture/aspect : 1 an</li> </ul>	

### **EXCLUSIONS**

- Les éléments suivants sont considérés comme des pièces d'usure et ne SONT PAS couverts par la garantie :
- Bouton de serrage
- Boulon en L
- Rouleaux RU
- Bagues du mécanisme à verrou
- Pieds du Trainer
- Bande de résistance du rouleau
- Pieds du rouleau
- Manette du dérailleur Mag Plus
- Unité de résistance - Magnus, Hammer



Toute pièce ou tout produit se révélant défectueux dans le délai indiqué ci-dessus sera remplacé gratuitement dans la mesure où : (1) sa défectuosité résulte d'un défaut matériel ou de main-d'œuvre et non d'une usure normale découlant de son utilisation ; (2) le produit n'a pas été utilisé de manière incorrecte, mal assemblé, mal entretenu ou endommagé par accident ; (3) il n'y a pas eu non-respect des consignes et des avertissements indiqués dans le manuel du propriétaire ; (4) le produit n'a subi aucune modification ; et (5) le produit ou ses pièces sont envoyés, en port payé, à Saris Cycling Group, Inc. ou à un centre de service autorisé.

Veillez appeler le 1-800-783-7257 pour obtenir une autorisation de retour avant de procéder à tout retour. SCG se réserve le droit d'inspecter tout produit avant de procéder à un remplacement. La seule obligation de SCG est de remplacer les pièces ou produits qu'ils détermine comme étant défectueux.

### **Limitations**

Saris garantit votre produit comme étant sans défauts matériels ou de main-d'œuvre. Cette garantie ne s'applique pas aux pièces s'usant du fait d'une utilisation normale ou endommagées par une mauvaise utilisation, une utilisation abusive, une négligence, un accident ou des modifications non autorisées. S'il y a lieu, les dommages accidentels ou indirects ne sont pas couverts, et il n'existe pas d'autre garantie, expresse ou implicite. Cette garantie s'applique à l'acheteur d'origine uniquement. Conservez votre reçu comme preuve d'achat.

Les présentes garanties remplacent toutes les autres garanties non expressément stipulées ici, qu'elles soient explicites ou implicites par l'effet de la loi. En dehors de ce qui est indiqué ci-dessus, SCG ne donne aucune garantie, expresse, implicite ou statutaire, concernant tout produit, y compris, mais sans s'y limiter, les garanties de fiabilité, la capacité marchande à un usage particulier ou celles découlant de performances, négociations, utilisations ou commerces. SCG ne saurait être tenu responsable des pertes, dépenses ou dommages accidentels ou indirects découlant de l'utilisation de ses produits. La responsabilité de SCG au titre du présent contrat est expressément limitée au remplacement des

produits non conformes à cette garantie ou, sur décision de SCG, au remboursement de tout ou partie du prix d'achat du produit en question. Certains territoires n'autorisent pas l'exclusion ou la limitation des garanties implicites ou des dommages accidentels ou indirects, aussi les exclusions et limitations susmentionnées peuvent ne pas s'appliquer dans certains cas.

Garantie à vie disponible en Amérique du Nord uniquement.

### RECOMMANDATION DE MAINTENANCE

- Ôtez le vélo du Trainer quand vous ne vous en servez pas.
- Inspectez régulièrement les pièces de Trainer.
- Nettoyez le Trainer avec un chiffon sec. N'utilisez pas de nettoyeur.
- Débranchez l'unité quand vous ne l'utilisez pas.

## DE

### OFFIZIELLE GARANTIEBEDINGUNGEN

Saris Cycling Group, Inc (SCG), Muttergesellschaft von Saris, gewährt dem ursprünglichen Käufer eine Garantie in Bezug auf Material- und Fertigungsfehler. Bitte bewahren Sie Ihren Kaufbeleg auf, da er als Kaufnachweis erforderlich ist.

### LAUFZEIT DER GARANTIE

	HEIMGEBRAUCH	GEWERBLICHER UND INDUSTRIELLER GEBRAUCH
TRAINER		

	<b>HEIMGEBRAUCH</b>	<b>GEWERBLICHER UND INDUSTRIELLER GEBRAUCH</b>
Hammer/H2/H3 Heimtrainer	<ul style="list-style-type: none"> <li>• Rahmen: lebenslang</li> <li>• Rahmenfarbe und Rahmenaufkleber nicht in Garantie enthalten</li> <li>• Elektronik: 2 Jahre</li> <li>• Riemen: 1 Jahr</li> <li>• Riemenscheibe: 1 Jahr</li> <li>• Freilaufnabe: 1 Jahr</li> </ul>	<ul style="list-style-type: none"> <li>• Rahmenfarbe und Rahmenaufkleber nicht in Garantie enthalten</li> <li>• Elektronik: 1 Jahr</li> <li>• Riemen: Keine</li> <li>• Riemenscheibe: Keine</li> <li>• Freilaufnabe: Keine</li> </ul>
Magnus/M2 Heimtrainer	<ul style="list-style-type: none"> <li>• Rahmen: lebenslang (für Schweißnahtbruch)</li> <li>• Rahmenfarbe und Rahmenaufkleber nicht in Garantie enthalten</li> <li>• Elektronik: 2 Jahre</li> <li>• Widerstandseinheit (Lager): 2 Jahre</li> </ul>	<ul style="list-style-type: none"> <li>• Rahmen: 5 Jahre (für Schweißnahtbruch)</li> <li>• Rahmenfarbe und Rahmenaufkleber nicht in Garantie enthalten</li> <li>• Elektronik: 1 Jahr</li> <li>• Widerstandseinheit (Lager): Keine</li> </ul>
Classic Trainer	<ul style="list-style-type: none"> <li>• Rahmen: lebenslang (für Schweißnahtbruch)</li> <li>• Rahmenfarbe und Rahmenaufkleber nicht in Garantie enthalten</li> <li>• Widerstandseinheit (Lager, Leckage): 2 Jahre</li> </ul>	<ul style="list-style-type: none"> <li>• Rahmen: 5 Jahre (für Schweißnahtbruch)</li> <li>• Rahmenfarbe und Rahmenaufkleber nicht in Garantie enthalten</li> <li>• Widerstandseinheit: Keine</li> </ul>

	<b>HEIMGEBRAUCH</b>	<b>GEWERBLICHER UND INDUSTRIELLER GEBRAUCH</b>
PowerBeam Pro und PowerSync Trainer	<ul style="list-style-type: none"> <li>• Rahmen: lebenslang (für Schweißnahtbruch)</li> <li>• Elektronik: 1 Jahr</li> </ul>	
<b>ROLLENTRAINER</b>	<ul style="list-style-type: none"> <li>• Rahmen: lebenslang (für Bruch)</li> <li>• Rahmenfarbe und Rahmenaufkleber nicht in Garantie enthalten</li> <li>• Aluminium (Lager): 2 Jahre</li> </ul>	<ul style="list-style-type: none"> <li>• Rahmen: keine Garantie auf Bruch des Rahmens</li> <li>• Rahmenfarbe und Rahmenaufkleber nicht in Garantie enthalten</li> <li>• Aluminium (Lager): Keine</li> </ul>
<b>INDOOR CYCLES</b>	<ul style="list-style-type: none"> <li>• Rahmen: 10 Jahre</li> <li>• Komponenten, elektronische Bauteile, Farbe/Erscheinungsbild: 1 Jahr</li> </ul>	

#### **AUSSCHLÜSSE:**

Die folgenden Teile werden als Verschleißteile betrachtet und fallen NICHT unter die Garantie:

- Kupplungsknopf
- L-Bolzen
- RU-Rollen
- Bolzenhülsen
- Trainer-Füße

- Widerstandsband für Rollentrainer
- Rollentrainer-FüÙe
- Mag Plus Fernschaltung
- Netzteil – Magnus, Hammer

Alle Produkte oder Teile davon, die sich im oben genannten Zeitraum als fehlerhaft erweisen, werden unter folgenden Voraussetzungen kostenlos ersetzt: (1) das Versagen ist auf einen Material- oder Verarbeitungsfehler und nicht auf normalen, bei Verwendung des Produkts zu erwartenden Verschleiß zurückzuführen; (2) das Produkt wurde nicht zweckentfremdet, unsachgemäß zusammengebaut, unsachgemäß gewartet oder durch einen Unfall beschädigt; (3) das Versagen ist nicht auf Nichtbeachtung der Anweisungen oder Warnungen in der Betriebsanleitung zurückzuführen; (4) es wurden keine Änderungen oder Modifikationen vorgenommen; (5) das Produkt oder Teil wird frachtfrei an die Saris Cycling Group oder ein autorisiertes Servicezentrum gesendet.

Bitte fordern Sie telefonisch unter 1-800-783-7257 eine Rücksendegenehmigung an. SCG behält sich das Recht vor, jedes Produkt zu prüfen, bevor es ersetzt wird. Die einzige Verpflichtung von SCG ist, Produkte oder Teile zu ersetzen, die das Unternehmen für fehlerhaft ansieht.

### **Einschränkungen**

Saris gewährleistet, dass das Produkt frei von Material- und Fertigungsfehlern ist. Diese Gewährleistung bezieht sich nicht auf Verschleißteile oder Teile, die durch Missbrauch, falsche Benutzung, Fahrlässigkeit, Unfall oder unerlaubte Änderungen beschädigt wurden. Sofern zutreffend, sind beiläufige und Folgeschäden nicht abgedeckt und es gibt keine weiteren Gewährleistungen, weder ausdrücklich noch implizit. Diese Gewährleistung gilt nur für den ursprünglichen Käufer. Bewahren Sie den Kaufbeleg auf.

Die oben genannten Garantien gelten anstatt aller anderen Garantien und schließen alle nicht ausdrücklich hier genannten Garantien aus, ob ausdrücklich oder stillschweigend kraft Gesetzes oder aus anderen Gründen. SCG gewährt keine andere als die oben genannte Garantie, weder ausdrücklich noch stillschweigend oder gesetzlich, in Bezug auf ein Produkt, einschließlich, jedoch nicht beschränkt auf, Garantien der Zuverlässigkeit, Marktgängigkeit, Eignung für einen bestimmten Zweck oder solche, die sich aus Leistung, Handel oder Verwendung in irgendeiner Form ergeben. SCG haftet nicht für Neben- oder Folgeschäden, Verluste oder Aufwendungen im Zusammenhang mit seinen Produkten. Die Haftung von SCG aus dieser Garantie beschränkt sich ausdrücklich auf den Ersatz von Waren, die dieser Garantie nicht entsprechen, oder nach Wahl von SCG auf die Rückzahlung eines Betrags in Höhe des Kaufpreises für das betreffende Produkt. In einigen Staaten ist der Ausschluss oder die Einschränkung stillschweigender Garantien oder von Neben- oder Folgeschäden nicht gestattet. Deshalb gelten die oben genannten Einschränkungen oder Ausschlüsse für Sie möglicherweise nicht. Lebenslange Garantie gilt nur in Nordamerika.

## **EMPFOHLENE WARTUNGEN**

- Nehmen Sie das Fahrrad nach Beenden des Trainings aus dem Trainingsgerät heraus.
- Kontrollieren Sie die Teile des Trainingsgeräts regelmäßig.
- Reinigen Sie das Gerät mit einem trockenen Tuch. Verwenden Sie keine Reinigungsmittel.
- Trennen Sie das Gerät vom Strom, wenn es nicht in Gebrauch ist (soweit zutreffend).

## **IT**

### **CONDIZIONI UFFICIALI DI GARANZIA**

Saris Cycling Group, Inc (SCG), società madre di Saris, garantisce all'acquirente originario che il prodotto è esente da difetti di produzione e manodopera. Conservare lo scontrino fiscale che varrà, in caso di assistenza, come prova d'acquisto.

### **CONDIZIONI DI GARANZIA**

	USO A DOMICILIO	USO COMMERCIALE E INDUSTRIALE
<b>TRAINER</b>		
Trainer Hammer/H2/ H3 Indoor	<ul style="list-style-type: none"> <li>• Telaio: a vita</li> <li>• Finiture del telaio e adesivi non inclusi nella garanzia</li> <li>• Parte elettronica: 2 anni</li> <li>• Cinghia: 1 anno</li> <li>• Puleggia 1 anno</li> <li>• Mozzo libero: 1 anno</li> </ul>	<ul style="list-style-type: none"> <li>• Finiture del telaio e adesivi non inclusi nella garanzia</li> <li>• Parte elettronica: 1 anno</li> <li>• Cinghia: Nessuna</li> <li>• Puleggia Nessuna</li> <li>• Mozzo libero: Nessuna</li> </ul>
Trainer Magnus/M2 Indoor	<ul style="list-style-type: none"> <li>• Telaio: A vita (per danni alla saldatura)</li> <li>• Finiture del telaio e adesivi non inclusi nella garanzia</li> <li>• Parte elettronica: 2 anni</li> <li>• Unità di resistenza (cuscinetti): 2 anni</li> </ul>	<ul style="list-style-type: none"> <li>• Telaio: 5 anni (per danni alla saldatura)</li> <li>• Finiture del telaio e adesivi non inclusi nella garanzia</li> <li>• Parte elettronica: 1 anno</li> <li>• Unità di resistenza (cuscinetti): Nessuna</li> </ul>
Trainer Classic	<ul style="list-style-type: none"> <li>• Telaio: A vita (per danni alla saldatura)</li> <li>• Finiture del telaio e adesivi non inclusi nella garanzia</li> <li>• Unità di resistenza (cuscinetti, fuoriuscite): 2 anni</li> </ul>	<ul style="list-style-type: none"> <li>• Telaio: 5 anni (per danni alla saldatura)</li> <li>• Finiture del telaio e adesivi non inclusi nella garanzia</li> <li>• Unità di resistenza: Nessuna</li> </ul>

	<b>USO A DOMICILIO</b>	<b>USO COMMERCIALE E INDUSTRIALE</b>
Trainer PowerBeam Pro e PowerSync	<ul style="list-style-type: none"> <li>• Telaio: A vita (per danni alla saldatura)</li> <li>• Parte elettronica: 1 anno</li> </ul>	
<b>ROLLER</b>	<ul style="list-style-type: none"> <li>• Telaio: a vita (per danni alla saldatura)</li> <li>• Finiture del telaio e adesivi non inclusi nella garanzia</li> <li>• Alluminio (cuscinetti) 2 anni</li> </ul>	<ul style="list-style-type: none"> <li>• Telaio: nessuna garanzia sul telaio per danni alla saldatura</li> <li>• Finiture del telaio e adesivi non inclusi nella garanzia</li> <li>• Alluminio (cuscinetti) Nessuna</li> </ul>
<b>CYCLETTE</b>	<ul style="list-style-type: none"> <li>• Telaio: 10 anni</li> <li>• Componenti, componenti elettronici, vernice/aspetto: 1 anno</li> </ul>	

#### **ESCLUSIONI:**

i seguenti articoli sono considerati articoli soggetti a usura e NON sono coperti da garanzia:

- Manopola frizione
- Bullone a L
- Rulli RU
- Boccola bolt-action
- Piedini del trainer
- Adattatore resistenza da rullo
- Piedini del roller



- Cambio remoto Mag Plus
- Alimentatore – magnus, hammer

Qualsiasi prodotto o componente ritenuto difettoso entro i termini definiti in precedenza sarà sostituito senza costi a carico dell'acquirente a patto che: (1) il guasto sia causato da un difetto di materiale o di manodopera e non conseguenza della normale usura e deterioramento conseguenti all'utilizzo del prodotto; (2) il prodotto non sia stato utilizzato in maniera impropria, assemblato in maniera impropria, sottoposto a interventi di manutenzione impropri o danneggiato da un incidente; (3) siano state rispettate le istruzioni e le avvertenze contenute nel Manuale utente; (4) non siano state apportate alterazioni o modifiche; e (5) il prodotto venga inviato, con spese di spedizioni prepagate, a Saris Cycling Group o a un centro di assistenza autorizzato.

Chiamare il numero 1-800-783-7257 per ottenere l'autorizzazione alla restituzione prima di effettuare il reso. SCG si riserva il diritto di ispezionare il prodotto prima di procedere alla sostituzione. L'unico obbligo al quale è soggetta SCG è di sostituire i prodotti o i componenti che essa ritiene essere difettosi.

### **Limitazioni**

Saris garantisce che il prodotto è esente da difetti relativi sia al materiale che alla manodopera. Questa garanzia non copre i componenti logorati dall'uso normale o che hanno subito dei danni a causa di uso scorretto, abuso, negligenza, incidente o modifica non autorizzata. Non sono coperti danni consequenziali e incidentali, laddove applicabile, e non esistono altre garanzie espresse o implicite. Questa garanzia è valida esclusivamente per il proprietario originale. Conservare la ricevuta come prova d'acquisto.

Le sopra citate garanzie sostituiscono ed escludono tutte le altre garanzie non espressamente citate nella presente, siano esse espresse o implicite per effetto di legge o altro. Oltre a quanto specificato in precedenza, SCG non concede

alcuna garanzia, espressa, implicita o legale relativamente a qualsiasi prodotto, incluse, a titolo esemplificativo ma non esaustivo, garanzie di affidabilità, commerciabilità e idoneità per uno scopo specifico o derivanti da esecuzione, trattative o pratiche commerciali. SCG non sarà in alcun caso ritenuta responsabile di perdite, danni o spese, fortuite o conseguenti, derivanti dai suoi prodotti. La responsabilità di SCG è espressamente limitata alla sostituzione dei prodotti non conformi alla presente garanzia o, a discrezione di SCG, al rimborso di una parte del prezzo di acquisto del prodotto in questione. Alcuni stati non consentono l'esclusione o la limitazione di garanzie implicite o danni fortuiti o conseguenti, quindi le limitazioni di cui sopra potrebbero non essere applicabili. Garanzia a vita disponibile unicamente in Nord America.

### **MANUTENZIONE CONSIGLIATA**

- Togliere la bicicletta dal rullo da allenamento quando non è utilizzata.
- Controllare regolarmente i componenti del rullo da allenamento.
- Pulire con un panno asciutto. Non usare detersivi su questa unità.
- Scollegare l'unità quando non è utilizzata, se applicabile.

NL

### **OFFICIËLE GARANTIEVOORWAARDEN**

Saris Cycling Group, Inc (SCG), het moederbedrijf van Saris, garandeert de oorspronkelijke koper dat ons product vrij is van materiaal- en fabricagefouten. Bewaar de kassabon voor uw administratie. U hebt namelijk een aankoopbewijs nodig.

### **GARANTIETERMIJN**

	THUISGEBRUIK	COMMERCIEEL EN INDUSTRIEEL GEBRUIK
<b>TRAININGSTOESTELLEN</b>		
Hammer/H2/H3 Indoor Trainer	<ul style="list-style-type: none"> <li>• Frame: levenslang</li> <li>• Frameafwerking en stickers niet in garantie inbegrepen</li> <li>• Elektronica: 2 jaar</li> <li>• Riem: 1 jaar</li> <li>• Aandrijf wiel: 1 jaar</li> <li>• Freehub: 1 jaar</li> </ul>	<ul style="list-style-type: none"> <li>• Frameafwerking en stickers niet in garantie inbegrepen</li> <li>• Elektronica: 1 jaar</li> <li>• Riem: geen</li> <li>• Aandrijf wiel: Geen</li> <li>• Freehub: geen</li> </ul>
Magnus/M2 Indoor Trainer	<ul style="list-style-type: none"> <li>• Frame: levenslang (voor defecten door lasbreuken)</li> <li>• Frameafwerking en stickers niet in garantie inbegrepen</li> <li>• Elektronica: 2 jaar</li> <li>• Weerstandseenheid (lager): 2 jaar</li> </ul>	<ul style="list-style-type: none"> <li>• Frame: 5 jaar (voor defecten door lasbreuken)</li> <li>• Frameafwerking en stickers niet in garantie inbegrepen</li> <li>• Elektronica: 1 jaar</li> <li>• Weerstandseenheid (lager): geen</li> </ul>
Klassieke trainings-toestellen	<ul style="list-style-type: none"> <li>• Frame: levenslang (voor defecten door lasbreuken)</li> <li>• Frameafwerking en stickers niet in garantie inbegrepen</li> <li>• Weerstandseenheid (lagers, lekkage): 2 jaar</li> </ul>	<ul style="list-style-type: none"> <li>• Frame: 5 jaar (voor defecten door lasbreuken)</li> <li>• Frameafwerking en stickers niet in garantie inbegrepen</li> <li>• Weerstandseenheid: geen</li> </ul>

	THUISGEBRUIK	COMMERCIEEL EN INDUSTRIEEL GEBRUIK
PowerBeam Pro en PowerSync Trainer	<ul style="list-style-type: none"> <li>• Frame: levenslang (voor defecten door lasbreuken)</li> <li>• Elektronica: 1 jaar</li> </ul>	
<b>ROLLERS</b>	<ul style="list-style-type: none"> <li>• Frame: levenslang (voor defecten door breuk)</li> <li>• Frameafwerking en stickers niet in garantie inbegrepen</li> <li>• Aluminium (lagers): 2 jaar</li> </ul>	<ul style="list-style-type: none"> <li>• Frame: geen garantie op frame voor defecten door breuk</li> <li>• Frameafwerking en stickers niet in garantie inbegrepen</li> <li>• Aluminium (lagers): geen</li> </ul>
<b>INDOORFIETSEN</b>	<ul style="list-style-type: none"> <li>• Frame: 10 jaar</li> <li>• Onderdelen, elektronische componenten, verf/aspect: 1 jaar</li> </ul>	

#### UITSLUITINGEN:

De volgende items worden geacht aan slijtage onderhevig te zijn en vallen NIET onder de garantie.

- Draaiknop
- L-bout
- RU-rollen
- Wartels
- Steunvoeten trainingstoestel
- Weerstandsband voor fietsrollen

- Steunvoeten fietsrollen
- Mag Plus afstandsbediening voor de versnellingen
- Voeding - Magnus, Hammer

Een product of onderdeel daarvan dat binnen de hierboven vermelde termijn defect blijkt, wordt kosteloos vervangen, mits: (1) het defect het gevolg is van een materiaal- of fabricagefout en niet van normale slijtage die bij gebruik van het product te verwachten is; (2) het product niet verkeerd is gebruikt, niet verkeerd is gemonteerd, niet verkeerd is onderhouden en niet per ongeluk is beschadigd; (3) de instructies of waarschuwingen in de gebruikershandleiding zijn opgevolgd; (4) het product of onderdeel niet is gewijzigd of aangepast; en (5) het product of onderdeel franco wordt verzonden naar Saris Cycling Group of een erkend servicecentrum.

Bel alvorens het product of onderdeel terug te sturen eerst 1-800-783-7257 voor toestemming. SCG behoudt zich het recht voor om elk product te inspecteren alvorens een vervangingsproduct te verstrekken. SCG is alleen verplicht om producten of onderdelen te vervangen waarvan SCG vaststelt dat deze defect zijn.

### **Beperkingen**

Saris garandeert dat uw product zonder materiaal- en fabricagedefecten is. Deze garantie geldt niet voor onderdelen die slijtage vertonen door normaal gebruik, of schade of verlies door verkeerd gebruik, verwaarlozing, misbruik, ongeval of ongeoorloofde aanpassingen. Indien van toepassing, dan worden incidentele schade of gevolgschade niet gedekt en er zijn geen andere expliciete of impliciete garanties. Deze garantie geldt uitsluitend voor de originele klant. Bewaar uw bewijs van betaling als aankoopbewijs.

De bovenstaande garanties vervangen en sluiten alle andere garanties uit die hier niet nadrukkelijk zijn vermeld, hetzij expliciet, hetzij impliciet door uitvoering van de wet of anderszins. Behalve zoals hierboven uiteengezet, geeft SCG

geen enkele garantie, hetzij expliciet, impliciet of wettelijk, met betrekking tot een product, met inbegrip van, maar niet beperkt tot, garanties van betrouwbaarheid, verkoopbaarheid en geschiktheid voor een bepaald doel, of garanties die voortvloeien uit de uitvoering, het gebruik of het verhandelen. SCG aanvaardt geen aansprakelijkheid voor incidentele schade, gevolgschade en schade of kosten m.b.t. haar producten. Op grond van deze garantie is de aansprakelijkheid van SCG nadrukkelijk beperkt tot vervanging van goederen die niet aan deze garantie voldoen of, naar keuze van SCG, tot terugbetaling van een bedrag van de aankoopprijs van het product in kwestie. Sommige staten staan de uitsluiting of beperking van impliciete garanties, incidentele schade of gevolgschade niet toe. De bovenstaande beperkingen en uitsluitingen zijn in dat geval niet op u van toepassing.

Levenslange garantie alleen in Noord-Amerika.

#### **AANBEVOLEN ONDERHOUD**

- Haal de fiets uit het trainingstoestel als u klaar bent met trainen.
- Controleer regelmatig of alle delen van het trainingstoestel nog op hun plaats zitten.
- Schoonmaken met een droge doek. Gebruik geen schoonmaakmiddelen op dit trainingstoestel.
- Schakel indien mogelijk, toestel uit wanneer niet in gebruik.

**OFICJALNE WARUNKI GWARANCJI**

Saris Cycling Group, Inc (SCG), spółka macierzysta firmy Saris, gwarantuje pierwotnemu użytkownikowi, że produkt jest wolny od wad materiałowych i wykonawczych. Należy zachować dowód sprzedaży, ponieważ będzie on wymagany.

**OKRES GWARANCJI**

	<b>UŻYTEK DOMOWY</b>	<b>UŻYTEK KOMERCYJNY I PRZEMYSŁOWY</b>
<b>TRENAŻERY</b>		
Hammer/H2/ H3 do użytku w pomieszczeniach	<ul style="list-style-type: none"> <li>• Rama: gwarancja dożywotnia</li> <li>• Gwarancja nie obejmuje wykończenia ramy i naklejek</li> <li>• Elektronika: 2 lata</li> <li>• Pasek: 1 rok</li> <li>• Koło pasowe: 1 rok</li> <li>• Bębenek piasty: 1 rok</li> </ul>	<ul style="list-style-type: none"> <li>• Gwarancja nie obejmuje wykończenia ramy i naklejek</li> <li>• Elektronika: 1 rok</li> <li>• Pasek: brak</li> <li>• Koło pasowe: brak</li> <li>• Bębenek piasty: brak</li> </ul>
Magnus/M2 do użytku w pomieszczeniach	<ul style="list-style-type: none"> <li>• Rama: gwarancja dożywotnia (na uszkodzenia spowodowane pęknięciem w miejscu spoiny)</li> <li>• Gwarancja nie obejmuje wykończenia ramy i naklejek</li> <li>• Elektronika: 2 lata</li> <li>• Jednostka oporowa (łożyska): 2 lata</li> </ul>	<ul style="list-style-type: none"> <li>• Rama: 5 lat (na uszkodzenia spowodowane pęknięciem w miejscu spoiny)</li> <li>• Gwarancja nie obejmuje wykończenia ramy i naklejek</li> <li>• Elektronika: 1 rok</li> <li>• Jednostka oporowa (łożyska): brak</li> </ul>

	<b>UŻYTEK DOMOWY</b>	<b>UŻYTEK KOMERCYJNY I PRZEMYSŁOWY</b>
Trenażery z serii Classic	<ul style="list-style-type: none"> <li>• Rama: gwarancja dożywotnia (na uszkodzenia spowodowane pęknięciem w miejscu spoiny)</li> <li>• Gwarancja nie obejmuje wykończenia ramy i naklejek</li> <li>• Jednostka oporowa (łożyska, wycieki): 2 lata</li> </ul>	<ul style="list-style-type: none"> <li>• Rama: 5 lat (na uszkodzenia spowodowane pęknięciem w miejscu spoiny)</li> <li>• Gwarancja nie obejmuje wykończenia ramy i naklejek</li> <li>• Jednostka oporowa: brak</li> </ul>
PowerBean pro i Power-Sync Trainer	<ul style="list-style-type: none"> <li>• Rama: gwarancja dożywotnia (na uszkodzenia spowodowane pęknięciem w miejscu spoiny)</li> <li>• Elektronika: 1 rok</li> </ul>	
<b>TRENAŻERY ROLKOWE</b>	<ul style="list-style-type: none"> <li>• Rama: gwarancja dożywotnia (na uszkodzenia spowodowane pęknięciem)</li> <li>• Gwarancja nie obejmuje wykończenia ramy i naklejek</li> <li>• Aluminium (łożyska): 2 lata</li> </ul>	<ul style="list-style-type: none"> <li>• Rama: brak gwarancji na uszkodzenia ramy spowodowane pęknięciem</li> <li>• Gwarancja nie obejmuje wykończenia ramy i naklejek</li> <li>• Aluminium (łożyska): brak</li> </ul>
<b>ROWERY STACJONARNE</b>	<ul style="list-style-type: none"> <li>• Rama: 10 lat</li> <li>• Części składowe, elementy elektroniczne, farba/wygląd zewnętrzny: 1 rok</li> </ul>	



## WYŁĄCZENIA

Poniżej wymienione elementy uznaje się za zużywające się w sposób naturalny i NIE są one objęte gwarancją:

- Pokrętko dociskowe
- Śruba w kształcie litery L
- Rolki RU
- Tuleje zamka
- Stopki trenażera
- Pasek oporowy w trenażerze rolkowym
- Stopki trenażera rolkowego
- Manetka w modelu Mag Plus
- Zasilacz – Magnus, Hammer

Wszystkie produkty lub ich części, które zostaną uznane za wadliwe w określonym powyżej czasie, zostaną wymienione bez dodatkowych opłat pod warunkiem, że: (1) uszkodzenie wynika z wady materiału lub wykonania, a nie z normalnego zużycia związanego z korzystaniem z produktu; (2) produkt nie był używany niezgodnie z przeznaczeniem, niewłaściwie złożony, niewłaściwie konserwowany lub uszkodzony przez przypadek; (3) prawidłowo stosowano się do instrukcji i ostrzeżeń zawartych w instrukcji obsługi; (4) nie wprowadzono żadnych zmian ani modyfikacji; (5) produkt lub jego część zostały dostarczone do spółki Saris Cycling Group lub autoryzowanego centrum serwisowego, a koszty przesyłki zostały pokryte.

Przed dokonaniem zwrotu należy zadzwonić na numer 1-800-783-7257 w celu uzyskania autoryzacji zwrotu. SCG zastrzeżę sobie prawo do zbadania każdego produktu przed wydaniem nowego. SCG ma w obowiązku wymianę wyłącznie produktów i części, które uzna za wadliwe.

## Ograniczenia

Saris gwarantuje, że produkt jest wolny od wad materiałowych i wykonawczych. Niniejsza gwarancja nie ma zastosowania do części, które zostały zużyte w wyniku normalnego użytkowania lub uszkodzone w wyniku niewłaściwego lub niezgodnego z przeznaczeniem użytkowania, zaniedbania, wypadku lub modyfikacji dokonanej bez upoważnienia. Szkody przypadkowe i wtórne, jeśli dotyczy, nie są objęte gwarancją i nie mają zastosowania żadne inne gwarancje wyraźne ani dorozumiane. Niniejsza gwarancja dotyczy wyłącznie pierwotnego właściciela urządzenia. Należy zachować dowód zakupu.

Powyższe gwarancje zastępują i wykluczają wszelkie inne gwarancje, które nie zostały wyraźnie określone w niniejszym dokumencie, bez względu na to, czy są one wyraźne lub dorozumiane na mocy przepisów prawa czy też w inny sposób. Z wyjątkiem przypadków określonych powyżej SCG nie udziela żadnych gwarancji, wyraźnych, dorozumianych ani ustawowych, w odniesieniu do jakiegokolwiek produktu, w tym między innymi gwarancji niezawodności, przydatności handlowej do określonego celu lub gwarancji wynikających z jakiegokolwiek procesu realizacji, rozpowszechniania, użytkowania lub sprzedaży. Spółka SCG nie ponosi odpowiedzialności za przypadkowe lub następne straty, szkody ani wydatki związane z jej produktami. Odpowiedzialność SCG wynikająca z niniejszej gwarancji jest jednoznacznie ograniczona do wymiany towarów, które nie spełniają warunków niniejszej gwarancji, lub, jeśli tak zdecyduje SCG, do zwrotu kwoty równej cenie nabycia danego produktu. W niektórych stanach nie jest dozwolone wyłączenie lub ograniczenie dorozumianych gwarancji lub szkód przypadkowych lub wtórnych, zatem powyższe ograniczenia i wyłączenia mogą nie mieć zastosowania.

Gwarancja dożywotnia obowiązuje wyłącznie w Ameryce Północnej.

## ZALECANA KONSERWACJA

- Wyjmować rower z trenera, gdy nie jest on używany.
- Regularnie sprawdzać stan części trenera.
- Czyścić suchą szmatką. Nie używać środków czyszczących.
- Odłączać urządzenie od zasilania, gdy nie jest używane (jeśli dotyczy).

**OFICIÁLNE ZÁRUČNÉ PODMIENKY**

Saris Cycling Group, Inc (SCG), materská spoločnosť spoločnosti Saris, zaručuje pôvodnému kupujúcemu, že na našom výrobku sa nevyskytnú chyby v materiáloch a spracovaní. Doklady o kúpe si odložte, pretože ich budete potrebovať.

**TRVANIE ZÁRUKY**

	DOMÁCE POUŽÍVANIE	KOMERČNÉ A PRIEMYSELNÉ POUŽÍVANIE
<b>TRENAŽÉRY</b>		
Trenažér do interiéru Hammer/H2/H3	<ul style="list-style-type: none"> <li>• Rám: Doživotná</li> <li>• Na povrchovú úpravu rámu a nálepky sa záruka nevzťahuje</li> <li>• Elektronika: 2 roky</li> <li>• Pás: 1 rok</li> <li>• Prevodové koleso: 1 rok</li> <li>• Voľnobežník: 1 rok</li> </ul>	<ul style="list-style-type: none"> <li>• Na povrchovú úpravu rámu a nálepky sa záruka nevzťahuje</li> <li>• Elektronika: 1 rok</li> <li>• Pás: Bez záruky</li> <li>• Prevodové koleso: Bez záruky</li> <li>• Voľnobežník: Bez záruky</li> </ul>
Trenažér do interiéru Magnus/M2	<ul style="list-style-type: none"> <li>• Rám: Doživotná (na poškodenia spôsobené prasknutím zvarov)</li> <li>• Na povrchovú úpravu rámu a nálepky sa záruka nevzťahuje</li> <li>• Elektronika: 2 roky</li> <li>• Odporová jednotka (ložiská): 2 roky</li> </ul>	<ul style="list-style-type: none"> <li>• Rám: 5 rokov (na poškodenia spôsobené prasknutím zvarov)</li> <li>• Na povrchovú úpravu rámu a nálepky sa záruka nevzťahuje</li> <li>• Elektronika: 1 rok</li> <li>• Odporová jednotka (ložiská): Bez záruky</li> </ul>

	<b>DOMÁCE POUŽÍVANIE</b>	<b>KOMERČNÉ A PRIEMYSELNÉ POUŽÍVANIE</b>
Klasické trenažéry	<ul style="list-style-type: none"> <li>• Rám: Doživotná (na poškodenia spôsobené prasknutím zvarov)</li> <li>• Na povrchovú úpravu rámu a nálepky sa záruka nevzťahuje</li> <li>• Odporová jednotka (ložiská, vytečenie): 2 roky</li> </ul>	<ul style="list-style-type: none"> <li>• Rám: 5 rokov (na poškodenia spôsobené prasknutím zvarov)</li> <li>• Na povrchovú úpravu rámu a nálepky sa záruka nevzťahuje</li> <li>• Odporová jednotka: Bez záruky</li> </ul>
Trenažér PowerBean pro a PowerSync	<ul style="list-style-type: none"> <li>• Rám: Doživotná (na poškodenia spôsobené prasknutím zvarov)</li> <li>• Elektronika: 1 rok</li> </ul>	
<b>VALCOVÉ TRENAŽÉRY</b>	<ul style="list-style-type: none"> <li>• Rám: doživotná (na poškodenia spôsobené prasknutím)</li> <li>• Na povrchovú úpravu rámu a nálepky sa záruka nevzťahuje</li> <li>• Hliník (ložiská): 2 roky</li> </ul>	<ul style="list-style-type: none"> <li>• Rám: Žiadna záruka na poškodenia rámu spôsobené prasknutím</li> <li>• Na povrchovú úpravu rámu a nálepky sa záruka nevzťahuje</li> <li>• Hliník (ložiská): Bez záruky</li> </ul>
<b>BICYKLE DO INTERIÉRU</b>	<ul style="list-style-type: none"> <li>• Rám: 10 rokov</li> <li>• Jednotlivé dielce, elektronické komponenty, lakovanie/vzhľad: 1 rok</li> </ul>	

## VÝNIMKY

Na nasledujúce komponenty sa záruka NEVZŤAHUJE, pretože sa považujú za spotrebný materiál:

- Ovládač spojky
- L-skrutka
- RU valce
- Puzdrá upínača
- Nohy trenažéra
- Odporový pás valcového trenažéra
- Nohy valcového trenažéra
- Diaľkový prehadzovač pre Mag Plus
- Napájanie – magnus, hammer

Akýkoľvek produkt alebo jeho dielec, o ktorom sa zistí, že je chybný v rámci záručnej doby uvedenej vyššie, bude bezplatne vymenený pri splnení nasledujúcich predpokladov: (1) jeho poškodenie bolo spôsobené chybou materiálu alebo spracovania a nie normálnym opotrebovaním očakávaným na základe používania výrobku, (2) výrobok nebol používaný nevhodným spôsobom, nesprávne zmontovaný, nesprávne udržiavaný ani poškodený pri nehode, (3) postupovalo sa podľa pokynov alebo výstrah v uvedených v návode na obsluhu, (4) neboli vykonané žiadne zmeny ani úpravy, a (5) výrobok alebo jeho dielec budú doručené na náklady kupujúceho spoločnosti Saris Cycling Group alebo do autorizovaného servisného strediska.

Pred vrátením zatelefonujte na číslo 1-800-783-7257 a požiadajte o povolenie na vrátenie. Spoločnosť SCG si pred výmenou vyhradzuje právo skontrolovať akýkoľvek výrobok. Jedinou povinnosťou spoločnosti SCG je výmena takých výrobkov alebo častí, o ktorých zistí, že sú chybné.

## **Obmedzenia**

Spoločnosť Saris zaručuje, že na vašom výrobku sa nevyskytnú chyby v materiáloch ani v spracovaní. Táto záruka sa nevzťahuje na dielce, ktoré boli opotrebované pri bežnom používaní alebo poškodené nesprávnym používaním, zneužívaním, nedbanlivosťou, nehodou alebo neoprávnenou úpravou. Záruka sa nevzťahuje na prípadné náhodné a následné škody. Neexistujú žiadne iné záruky, či už výslovne uvedené alebo predpokladané. Táto záruka sa poskytuje len pôvodnému vlastníkovi. Odložte si účtenku ako doklad o kúpe. Vyššie uvedené záruky sú náhradou iných záruk a vylučujú všetky ostatné záruky, ktoré nie sú výslovne uvedené v tomto dokumente, či už výslovne uvedené alebo predpokladané na základe zákona alebo inak. Okrem vyššie uvedeného neposkytuje spoločnosť SCG žiadnu záruku, či už výslovne uvedenú, predpokladanú alebo zákonnú, vo vzťahu k akémukoľvek výrobku, okrem iného záruky spoľahlivosti, predajnosti, vhodnosti na konkrétny účel ani záruky vyplývajúce z akéhokoľvek spôsobu plnenia zmluvy, jednaní, používania alebo obchodovania. Spoločnosť SCG nezodpovedá za náhodné ani následné straty, poškodenia ani výdavky spojené s jej výrobkami. Zodpovednosť spoločnosti SCG na základe týchto podmienok je výslovne obmedzená na výmenu tovaru, ktorý nie je v súlade s touto zárukou, alebo, na základe uváženia spoločnosti SCG, na vrátenie sumy vo výške kúpnej ceny príslušného výrobku. Niektoré krajiny nepovoľujú výnimky ani obmedzenia predpokladaných záruk alebo náhodných či následných škôd. Preto sa predchádzajúce obmedzenia a výnimky na vás nemusia vzťahovať.

Doživotná záruka je dostupná len v Severnej Amerike.

## **ODPORÚČANÁ ÚDRŽBA**

- Ak trenažér nepoužívate, zložte z neho bicykel.
- Komponenty trenažéra pravidelne kontrolujte.
- Na udržiavanie v čistote používajte suchú handričku. Toto zariadenie nečistite čistiacimi prostriedkami.
- Ak je zariadenie napájané z elektrickej siete, odpojte ho vždy, keď ho nepoužívate.

## 公式保証条件

株式会社ワイ・インターナショナルは日本国内の正規ルートでご購入されたお客様に対して、弊社製品が原材料および製造技術において瑕疵のないことを保証いたします。なお、購入の証明が必要になるため、購入の履歴が記載されたレシートは必ず保管してください。

JP

### WARRANTY TERM

#### 保証条件

	HOME USE 家庭用	COMMERCIAL AND INDUSTRIAL USE 商業用・工業用
<b>TRAINERS</b> トレーナー		
Hammer/H2/H3 Indoor Trainer Hammer/H2/H3 インドアトレーナー	<ul style="list-style-type: none"> <li>• Frame: 1 year</li> <li>• Frame finish and decals not included in warranty</li> <li>• Electronics: 2 years</li> <li>• Belt: 1 year</li> <li>• Pulley Wheel: 1 year</li> <li>• Freehub: 1 year</li> <li>• フレーム: 1年間</li> <li>• フレームの仕上げおよびデカールは保証対象外</li> <li>• 電子部品: 2年間</li> <li>• ベルト: 1年間</li> <li>• フリーホイール: 1年間</li> <li>• フリーハブ: 1年間</li> </ul>	<ul style="list-style-type: none"> <li>• Frame is not included in warranty</li> <li>• Electronics: 1 Year</li> <li>• Belt: None</li> <li>• Pulley Wheel: None</li> <li>• Freehub: None</li> <li>• フレームは保証対象外</li> <li>• 電子部品: 1年間</li> <li>• ベルト: 対象外</li> <li>• フリーホイール: 対象外</li> <li>• フリーハブ: 対象外</li> </ul>
Magnus/M2 Indoor Trainer Magnus/M2 インドアトレーナー	<ul style="list-style-type: none"> <li>• Frame: 1 year (for failures against weld breakage)</li> <li>• Frame finish and decals not included in warranty</li> <li>• Electronics: 2 years</li> <li>• Resistance Unit (Bearings): 2 years</li> <li>• フレーム: 1年間 (溶接部破損による故障)</li> <li>• フレームの仕上げおよびデカールは保証対象外</li> <li>• 電子部品: 2年間</li> <li>• 抵抗部品(ベアリング): 2年間</li> </ul>	<ul style="list-style-type: none"> <li>• Frame: 1 Year (for failures against weld breakage)</li> <li>• Frame finish and decals not included in warranty</li> <li>• Electronics: 1 Year</li> <li>• Resistance Unit (Bearings): None</li> <li>• フレーム: 1年間 (溶接部破損による故障)</li> <li>• フレームの仕上げおよびデカールは保証対象外</li> <li>• 電子部品: 1年間</li> <li>• 抵抗部品(ベアリング): 対象外</li> </ul>
Classic Trainers Classicトレーナー	<ul style="list-style-type: none"> <li>• Frame: 1 year (for failures against weld breakage)</li> <li>• Frame finish and decals not included in warranty</li> <li>• Resistance Unit (bearings, leakage): 2 years</li> <li>• フレーム: 1年間 (溶接部破損による故障)</li> <li>• フレームの仕上げおよびデカールは保証対象外</li> <li>• 抵抗部品(ベアリング・漏電): 2年間</li> </ul>	<ul style="list-style-type: none"> <li>• Frame: 1 Year (for failures against weld breakage)</li> <li>• Frame finish decals not included in warranty</li> <li>• Resistance Unit: None</li> <li>• フレーム: 1年間 (溶接部破損による故障)</li> <li>• フレームの仕上げおよびデカールは保証対象外</li> <li>• 抵抗部品: 対象外</li> </ul>
PowerBean pro and PowerSync Trainer PowerBeanプロおよび PowerSyncトレーナー	<ul style="list-style-type: none"> <li>• Frame: 1 year (for failures against weld breakage)</li> <li>• Electronics: 1 year</li> <li>• フレーム: 1年間 (溶接部破損による故障)</li> <li>• 電子部品: 1年間</li> </ul>	

## WARRANTY TERM

### 保証条件

	HOME USE 家庭用	COMMERCIAL AND INDUSTRIAL USE 商業用・工業用
ROLLERS ROLLER	<ul style="list-style-type: none"><li>• Frame: 1year (for failures against breakage)</li><li>• Frame finish and decals not included in warranty</li><li>• Aluminum (bearings): 2 years</li><li>• フレーム: 1年間(破損による故障)</li><li>• フレームの仕上げおよびデカールは保証対象外</li><li>• アルミニウム(ベアリング): 2年間</li></ul>	<ul style="list-style-type: none"><li>• Frame: No warranty on frame for failures against breakage</li><li>• Frame finish and decals not included in warranty</li><li>• Aluminum (bearings): None</li><li>• フレーム: 破損によるフレームの故障は保証対象外</li><li>• フレームの仕上げおよびデカールは保証対象外</li><li>• アルミニウム(ベアリング): 対象外</li></ul>
INDOOR CYCLES その他インドアトレーナー	<ul style="list-style-type: none"><li>• Frame: 1 year</li><li>• Component parts, electronic components, paint/appearance: 1 year</li><li>• フレーム: 1年間</li><li>• 構成部品・電子部品・塗装/外観: 1年間</li></ul>	

## 除外事項

摩耗品と見なされる次の部品は保証対象外です。

- クラッチノブ
- L字型ポルト
- RUローラー
- ボルトアクション式ブッシュ
- トレーナーフット
- ローラー抵抗バンド
- ローラーフット
- Mag Plusリモートシフター
- 電源装置—MagnusおよびH3

上記に示した条件の範囲内で瑕疵が見つかった製品もしくは部品は、無償で交換いたします。ただし、以下の条件が必要となります。(1)破損の原因が原材料もしくは製造技術における瑕疵であり、製品の使用で生じると想定される通常の摩耗ではない場合。(2)製品の誤用や不適切な組み立てまたは保守、偶発的な損傷がない場合。(3)本取扱説明書に記載された指示や警告を遵守した場合。(4)変更や改造が一切ない場合。

## 責任制限

Sarisは、お買い上げいただいた製品が、原材料もしくは製造技術においていかなる瑕疵もないことを保証いたします。本保証は、通常使用で摩耗した部品、もしくは、誤用や悪用、怠慢、事故、許可されていない改造により損傷した部品に対しては適用されません。付随的かつ派生的損害は保証されません。また、明示黙示の如何を問わず、いかなるものであれ本保証以外の保証はありません。本保証は、本製品を正規ルートでご購入のお客様にのみ適用されます。購入した証明となるレシートは必ず保管してください。

本保証は、日本国内においてのみ有効です。



以上の保証内容は、法令またはその他による明示黙示の如何を問わず、本保証に明記されていない保証がいかなるものであれ、その代りとなるものであり、それ以外の保証は除外されます。上記以外、株式会社ワイ・インターナショナルは、信頼性、商品性、特定目的の適合性に関する保証、また、性能・取扱い・使用・売買の過程で生じた保証も含め、いかなる製品に関しても、明示、暗示、法令の如何を問わず、一切の保証を行いません。株式会社ワイ・インターナショナルは、株式会社ワイ・インターナショナルが輸入する製品に関して、付随的もしくは派生的な損失、損害、費用の責任を負うものではありません。本文書に基づき、株式会社ワイ・インターナショナルの責任は、本保証に準拠しない製品の交換、もしくは、株式会社ワイ・インターナショナルの裁量により、当該製品購入料金の払い戻しであることに明確に限定されます。