

**#1 BRAND  
OF BICYCLE  
TRAINERS**



**SARIS**

**FLUID<sup>2</sup>, MAG, MAG+**

Customer Service  
800.783.7257  
[saris.com](http://saris.com)

**EN** Before starting any exercise program, consult with your physician or health professional. He or she can help establish the exercise frequency, intensity and time appropriate for your particular age and condition. If you have any pain or tightness in your chest, an irregular heartbeat, shortness of breath, feel faint, or have any discomfort while you exercise, STOP! Consult your physician before continuing. Failure to follow any of these safeguards may result in injury or serious health problems.

- Do not remove shoes from pedals while cycling.
- Do not attempt to ride the bike at high RPM's or in a standing position until you have practiced at lower RPM's.
- Do not place fingers or any other objects into moving parts of the trainer or bicycle.
- Keep children and pets away from your bike and the trainer while in use. Do not allow children to ride on your bike.
- Never turn pedal crank arms by hand. To avoid entanglement and possible injury, do not expose hands or arms to the drive mechanism.
- Do not dismount from your bike until both the pedals and the rear wheel are at a complete STOP.

**ES** Antes de iniciar un programa de ejercicios consulte con su médico o con un profesional sanitario. Dicho profesional podrá ayudarle a establecer un programa de ejercicios con una frecuencia, intensidad y horario acordes a su edad y condición física. Si tiene algún dolor u opresión en el pecho, observa un pulso irregular, le falta el aire, se siente débil o incómodo mientras realiza el ejercicio, ¡DETÉNGASE! Consulte a su médico antes de continuar. El incumplimiento de estos consejos podría provocar heridas o problemas graves de salud.

- No quite los pies de los pedales mientras utiliza la bicicleta.
- No intente hacer girar la bicicleta a mucha velocidad o de pie hasta que haya practicado a una velocidad menor.
- No coloque los dedos ni ningún objeto en las partes móviles del aparato de entrenamiento o la bicicleta.
- Mantenga alejados a los niños y animales de su bicicleta y del aparato de entrenamiento cuando los esté utilizando. No permita que los niños utilicen la bicicleta.
- No haga girar a mano la manivela del pedal. Para evitar enredos y posibles daños, no acerque las manos ni los brazos al mecanismo de tracción.
- No se baje de la bicicleta hasta que los pedales y la rueda trasera se hayan DETENIDO completamente.

**FR** Avant de commencer un programme d'exercice, consultez votre médecin ou un professionnel de la santé. Il vous permettra d'établir la fréquence, l'intensité et la durée d'exercice qui conviennent à votre condition de santé et à votre âge. Si vous ressentez une douleur dans la poitrine, des battements de coeur irréguliers, un souffle court, un évanouissement ou un inconfort quelconque durant un exercice, ARRÊTEZ ! Consultez votre médecin avant de continuer. Le non-respect de ces mises en garde pourrait entraîner des blessures ou de sérieux problèmes de santé.

- Ne retirez pas les pieds des pédales pendant l'exercice.
- Ne tentez pas de vous entraîner à grande vitesse ou debout avant de vous exercer à faible vitesse.
- N'introduisez pas la main, le doigt ou un quelconque objet dans les pièces mobiles de l'appareil d'entraînement ou du vélo.
- Tenez les enfants et les animaux de compagnie à distance de l'appareil d'entraînement ou du vélo pendant l'exercice. Ne permettez pas aux enfants d'utiliser votre appareil ou votre vélo.
- Ne faites jamais tourner le pédalier à la main. Pour éviter un accrochage et des blessures éventuelles, ne posez pas les mains ou les bras sur le mécanisme d'entraînement.
- Ne démontez pas le vélo avant que les pédales et la roue arrière soient à l'ARRÊT complet.

**DE** Fragen Sie vor dem Beginn des Trainingsprogramms Ihren Arzt oder Gesundheitsexperten. Er oder sie kann die Trainingshäufigkeit, die Intensität und die Länge entsprechend Ihres Alters und Ihres Gesundheitszustands bestimmen. Wenn Sie Schmerzen oder ein Engegefühl in der Brust spüren oder Herzrhythmusstörungen, Kurzatmigkeit oder Schwächegefühl oder andere Symptome während des Trainings auftreten sollten, BRECHEN SIE DAS TRAINING AB! Wenden Sie sich an Ihren Arzt, bevor Sie das Training fortsetzen. Wenn Sie diese Vorsichtsmaßnahmen missachten, kann es zu Verletzungen oder ernststen Gesundheitsschäden kommen.

- Nehmen Sie die Schuhe beim Fahren nicht von den Pedalen.

- Trainieren Sie das Fahren im Sitzen und Stehen erst bei niedrigen Drehzahlen, bevor Sie mit hohen Drehzahlen trainieren.
- Kommen Sie nicht mit den Fingern in die Nähe von sich bewegenden Bauteilen der Trainingseinheit oder des Rads.
- Lassen Sie Kinder und Tiere während des Trainings nicht in die Nähe des Rads oder Trainingsgeräts. Kinder dürfen nicht auf den Rad fahren.
- Drehen Sie die Pedalkurbeln niemals mit der Hand. Halten Sie Hände und Arme von der Antriebseinheit fern, um Verletzungen zu vermeiden.
- Steigen Sie erst vom Rad ab, wenn sich die Pedale und das Hinterrad nicht mehr bewegen.

**IT** Prima di cominciare qualsiasi programma di esercizi, consultare il proprio medico o il proprio specialista. Un medico è in grado di stabilire la durata, l'intensità e la frequenza più adatte alla propria età e condizione fisica. Se, durante gli esercizi, si avvertono dolori o senso di oppressione al petto, battito irregolare, difficoltà respiratorie, sensazioni di svenimento o qualunque altro malessere, è indispensabile FERMARSI! Consultare il proprio medico prima di proseguire. Il mancato rispetto di una di queste norme di sicurezza può determinare infortuni o gravi problemi di salute.

- Non togliere i piedi dai pedali durante la corsa.
- Non tentare di pedalare ad alte velocità o in piedi prima di avere fatto pratica a basse velocità.
- Non inserire le dita o qualunque altro oggetto nelle parti in movimento del rullo o della bicicletta.
- Durante l'uso, tenere i bambini e gli animali lontani dalla bicicletta e dal rullo. Vietare ai bambini l'utilizzo della bicicletta.
- Non girare mai a mano i bracci della pedivella. Per evitare disagi o eventuali infortuni, non esporre le mani e le braccia al meccanismo di trazione.
- Scendere dalla bicicletta solo quando i pedali e la ruota posteriore sono del tutto FERMI.

**NL** Raadpleeg uw arts of zorgverlener voor u aan een trainingsprogramma begint. Hij of zij kan u helpen om de geschikte trainingsfrequentie, -intensiteit en -tijd te bepalen voor uw leeftijd en conditie. Als u pijn of benauwdheid in uw borst gewaar wordt, een onregelmatige hartslag hebt, kortademig bent of u zwakjes of ongemakkelijk voelt tijdens het trainen, STOP dan meteen! Raadpleeg uw arts voor u opnieuw begint. De niet-naleving van deze voorzorgsmaatregelen kan tot blessures of ernstige gezondheidsproblemen leiden.

- Houd uw voeten tijdens het fietsen op de pedalen.
- Oefen eerst bij een lage RPM voor u rechtstaand of bij een hoge RPM probeert te fietsen.
- Steek uw vingers of andere voorwerpen niet in de bewegende delen van het trainingstoestel of de fiets.
- Houd kinderen en huisdieren uit de buurt van uw fiets of trainingstoestel wanneer deze in gebruik is.
- Draai de pedaalkrukas nooit met uw hand. Houd uw handen en armen uit de buurt van het aandrijfmechanisme om contact en eventuele blessures te vermijden.
- Blijf op uw fiets zitten, totdat beide pedalen en het achterwiel volledig tot stilstand zijn gekomen.

RESISTANCE UNITS | Unidad de Resistencias | Unites de Resistance | Winderstandseinheiten | Unita di Resistenza |  
Weerstandsunits

**MAG**

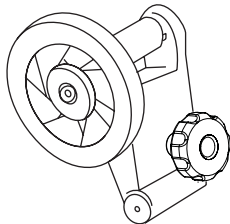

**FLUID<sup>2</sup>**

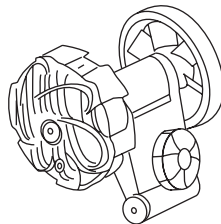

**MAG+**

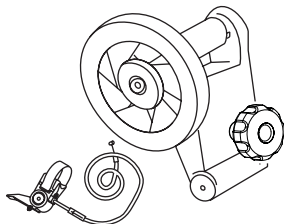

Customer Service  
800.783.7257  
saris.com

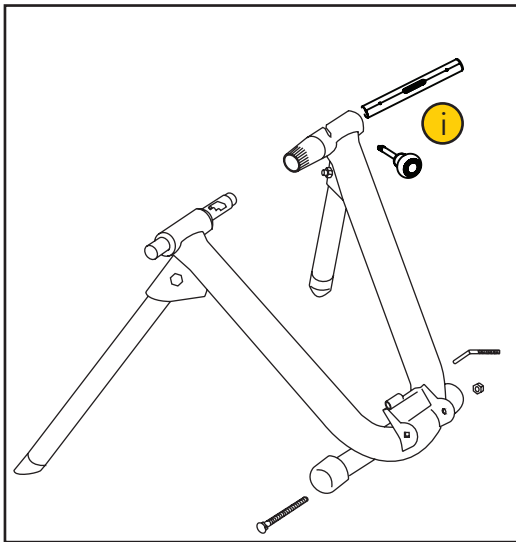

a

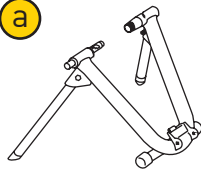

b

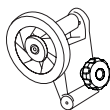

or

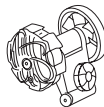

c



or



g



h

Mag+ Only



d



5

e



f



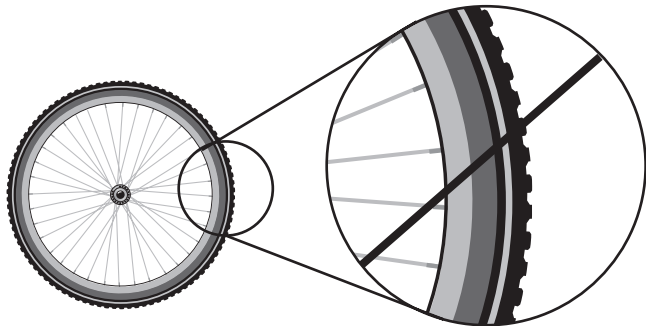

**EN** Knobby tires will cause excessive noise and vibration. Use a slick tire to avoid this. Use of trainers will decrease the life of your rear tire. For longer life, use a harder compound tire (part #9735T).

**ES** Las ruedas tacos provocarán ruidos y vibración excesivos. Utilice ruedas lisas para evitarlo. El uso de los aparatos de entrenamiento reducirá la vida útil de la rueda trasera. Para prolongar la vida útil, utilice una rueda fabricada con un compuesto más duro (pieza n.º 9735T).

**FR** Les pneus à crampons font du bruit et provoquent des vibrations. Utilisez plutôt un pneu lisse. L'utilisation d'un trainer réduit la durée de vie du pneu arrière. Pour une durée de vie accrue, utilisez un pneu dur (pièce 9735T).

Stark profilierte Reifen erzeugen laute Abrollgeräusche und Vibrationen. Deshalb wird die Verwendung von Reifen mit glatter Lauffläche empfohlen.

**DE** Die Verwendung dieses Trainingsgeräts verkürzt die Lebensdauer des Hinterradreifens. Für eine längere Lebensdauer sollten Reifen mit härterer Materialzusammensetzung verwendet werden (Teilenummer 9735T).

**IT** Gli pneumatici con battistrada tassellato provocano rumori e vibrazioni eccessive. Utilizzare uno pneumatico con battistrada liscio per evitarlo. L'uso di rulli da allenamento riduce la durata dello pneumatico posteriore. Per prolungarne la vita utilizzare uno pneumatico con una mescola più dura (componente n° 9735T).

**NL** Knobbelige banden veroorzaken lawaai en trillingen. Gebruik een profielloze band om dit te vermijden. Het gebruik van trainingstoestellen zal de levensduur van uw achterband verkorten. Gebruik banden met een hardere compound om de levensduur te verlengen (onderdeel # 9735T).

# 1

## TRAINER SETUP

MONTAJE DEL APARATO DE ENTRENAMIENTO  
ASSEMBLAGE DU DISPOSITIF D'ENTRAINEMENT  
MONTAGGIO DEL DISPOSITIVO DI ALLENAMENTO  
MONTAGE VAN HET TRAININGSTOESTEL  
MONTAGE DER TRAININGSEINRICHTUNG

1

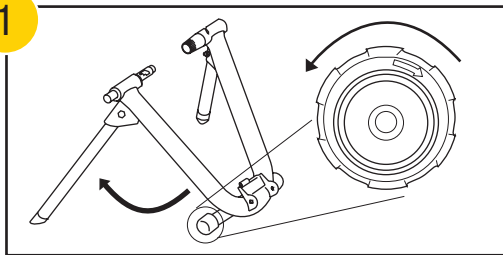

**EN** Fully extend trainer legs and set trainer on flat surface. The foot pads on the legs of the trainer can be rotated to make your trainer stand level on uneven surfaces.

**ES** Extienda completamente las patas del aparato de entrenamiento y colóquelo sobre una superficie plana. Las almohadillas de las patas del aparato de entrenamiento se pueden girar para que su aparato de entrenamiento esté nivelado en superficies irregulares.

**FR** Ecartez au maximum les tiges du trainer et posez ce dernier sur une surface plane. Faites tourner les patins pour ajuster l'appareil au sol.

**DE** Ziehen Sie die Füße des Trainingsgeräts vollständig heraus, und legen Sie das Trainingsgerät auf einen ebenen Untergrund. Die Füße des Trainingsgeräts können gedreht werden, um das Trainingsgerät auch auf einem unebenen Untergrund plan auszurichten.

**IT** Estendere completamente le gambe del rullo e posizionarlo su una superficie piana. I piedini di supporto sulle gambe del rullo possono essere ruotati per il posizionamento in piano del rullo in caso di superfici irregolari.

**NL** Om uw trainingstoestel te monteren, spreidt u eerst de benen van het toestel, zoals afgebeeld. Vervolgens plaatst u het trainingstoestel op een effen oppervlak. De voetsteunen kunnen gedraaid worden zodat u ervoor kan zorgen dat het trainingstoestel ook op een oneffen oppervlak stabiel staat.

2

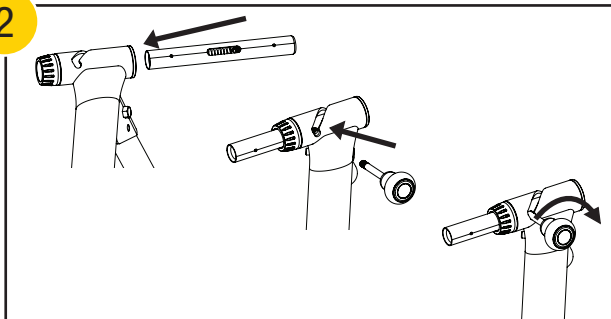

**EN** Insert the bolt action tube into the trainer. (Optional: Use a soft rubber mallet to tap the tube into the trainer.) The concave (bowl-shaped) side of the tube should face the bicycle. Insert the lollipop lever into the trainer slit and through the center hole of the bolt action tube. Tighten the lollipop lever into the threads of the bolt action tube.

**ES** Inserte el tubo retractable en el aparato de entrenamiento. (Opcional: use un mazo de goma suave para golpear el tubo en el entrenador). El lado cóncavo (en forma de cuenco) del tubo debe mirar hacia la bicicleta. Inserte la palanca en forma de paleta en la abertura del aparato de entrenamiento y en el espacio al centro del tubo retractable. Enrosque la palanca en el tubo retractable.

**FR** Insérez le tube du mécanisme à verrou dans le trainer. (Facultatif: utilisez un maillet en caoutchouc souple pour enfoncer le tube dans le trainer.) Le côté concave (en forme de bol) du tube doit faire face au vélo. Insérez la manette par la fente et dans l'orifice du tube. La manette doit se maintenir bien en place.

**DE** Führen Sie das Bedienrohr in das Trainingsgerät ein. (Optional: Verwenden Sie einen weichen Gummihammer, um den Schlauch in den Trainer zu klopfen.) Die konkave (schalenförmige) Seite des Rohrs sollte zum Fahrrad zeigen. Setzen Sie den Hebel über die mittlere Bohrung des Bedienrohrs in den Schlitz im Trainingsgerät ein. Drehen Sie den Hebel fest.

**IT** Inserire il tubo bolt-action nel rullo. (Facoltativo: usa un martello di gomma morbida per inserire il tubo nel trainer.) Il lato concavo (a forma di scodella) del tubo deve essere rivolto verso la bicicletta. Inserire la leva a paletta nella fessura del rullo e attraverso il foro centrale del tubo bolt-action. Serrare la leva a paletta nella filettatura del tubo bolt-action.

**NL** Steek het buisje in het trainingstoestel. (Optioneel: gebruik een zachte rubberen hamer om de buis in de trainer te tikken.) De concave (komvormige) kant van de buis moet naar de fiets wijzen. Stop de hendel in de uitsparing van het trainingstoestel en dwars doorheen de gaten in het buisje. Zet de hendel vast in de moer.



3

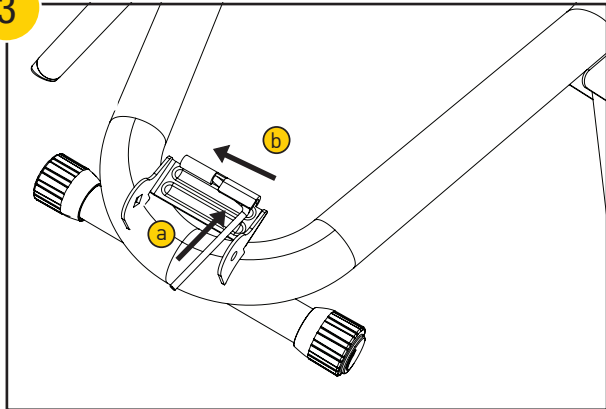

**EN** Insert L-bolt into trainer frame as shown.

**ES** Inserte el perno en forma de L en el bastidor del aparato de entrenamiento de la forma indicada en la ilustración.

**FR** Insérez l'axe en L dans le cadre du trainer, comme indiqué.

**DE** Setzen Sie die L-Schraub wie abgebildet in den Rahmen ein.

**IT** Inserire la vite a L nel telaio del rullo come illustrato.

**NL** Breng de L-vormige bout in het frame van het trainingstoestel zoals afgebeeld.

4

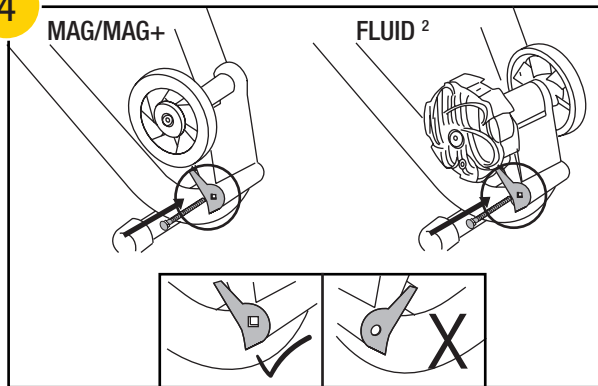

**EN** Insert the "L" bolt through the base of the resistance unit. While holding resistance unit in place, insert carriage bolt into the square hole of the trainer frame, passing through the resistance unit, to the other side of the trainer frame. (Optional: Use a soft rubber mallet to tap the carriage bolt into the square hole.)

**ES** Inserte el perno "L" a través de la base de la unidad de resistencia. Sujutando la unidad de resistencia en su posición, inserte el perno de cabeza redondeada en el orificio cuadrado del bastidor del aparato de entrenamiento, pasando a través de la unidad de resistencia, hasta el otro lado del bastidor. (Opcional: use un mazo de goma suave para golpear el perno de carruaje en el orificio cuadrado.)

**FR** Insérez le boulon «L» à travers la base de l'unité de résistance. Tout en maintenant l'unité de résistance en place, insérez le boulon de carrosserie dans l'orifice carré du cadre du trainer, en le passant par l'unité de résistance pour qu'il ressorte de l'autre côté du cadre du trainer. (Facultatif: utilisez un maillet en caoutchouc souple pour enfoncer le boulon de carrosserie dans le trou carré.)

**DE** Führen Sie die Schraube "L" durch die Basis der Widerstandseinheit. Halten Sie die Widerstandseinheit fest und setzen Sie die Schlossschraube in die Vierkantbohrung im Rahmen ein. Die Schraube muss durch die Widerstandseinheit auf die andere Seite des Rahmens geführt werden. (Optional: Klopfen Sie den Schlittenbolzen mit einem weichen Gummihammer in das quadratische Loch.)

**IT** Inserire il bullone "L" attraverso la base dell'unità di resistenza. Tenendo in posizione l'unità di resistenza, inserire il bullone a testa tonda con quadro sottotesta nel foro quadrato del telaio rullo, passando attraverso l'unità di resistenza fino all'altro lato del telaio rullo. (Opzionale: utilizzare un martello di gomma morbida per inserire il bullone del carrello nel foro quadrato.)

**NL** Steek de "L"-bout door de basis van de weerstandseenheid. Terwijl u de weerstandseenheid vasthoudt, brengt u de slotbout in de vierkante uitsparing in het frame van het trainingstoestel, doorheen de weerstandseenheid naar en doorheen de andere uitsparing in het frame. (Optioneel: gebruik een zachte rubberen hamer om de slotbout in het vierkante gat te tikken.)

5

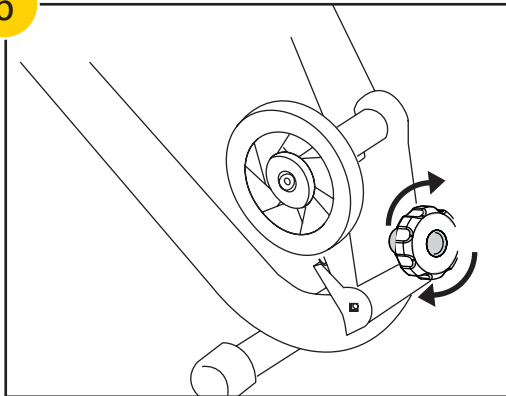

- EN** Turn resistance unit knob clockwise 2-3 full rotations to engage the L-bolt to the resistance unit.
- ES** Gire el pomo de la unidad de resistencia en el sentido de las agujas del reloj 2-3 rotaciones completas para engranar el perno en forma de L en la unidad de resistencia.
- FR** Tournez la molette de l'unité de résistance dans le sens des aiguilles d'une montre 2 à 3 tours complets afin d'engager l'axe en L dans l'unité de résistance.
- DE** Drehen Sie Widerstandseinheitsknopf im 2-3 volle Umdrehungen im Uhrzeigersinn, die L-Schraube zur Widerstandseinheit zu engagieren.
- IT** Girare l'in senso orario di manopola di unità di resistenza 2-3 giri completi per impegnarsi il L-BULLONE all'unità di resistenza.
- NL** Draai weerstandeenheidsknop die 2-3 volledige rechtsdraaiend is om de L-BOUT naar de weerstandeenheid aan te nemen.

6

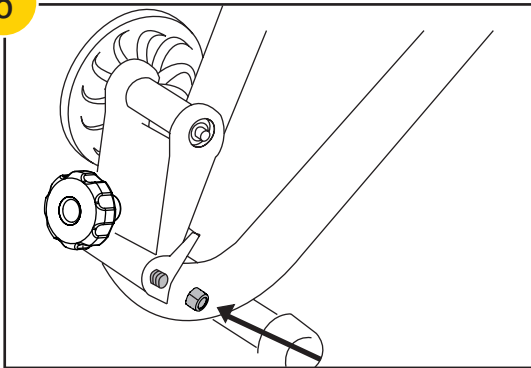

**EN** Place nut onto bolt and secure with 1/2" wrench.

**ES** Coloque la tuerca en el perno y asegúrela con una llave de 1/2".

**FR** Placez l'écrou sur le boulon et serrez l'ensemble à l'aide d'une clé 1/2".

**DE** Drehen Sie die Mutter mit einem 1/2" Schraubendreher auf der Schraube fest.

**IT** Posizionare il dado sul bullone e fissare con una chiave da 1/2".

**NL** Draai een moer op de bout en zet ze vast met een moersleutel.

# 2

## ATTACHING YOUR BIKE TO THE TRAINER

FIJACIÓN DE LA BICICLETA AL APARATO DE ENTRENAMIENTO

FIXATION DU VÉLO SUR L'APPAREIL D'ENTRAÎNEMENT

ANBRINGEN DES FAHRRADS AUF DEM TRAININGSGERÄT

MONTAGGIO DELLA BICICLETTA SUL RULLO

UW FIETS AAN HET TRAININGSTOESTEL BEVESTIGEN

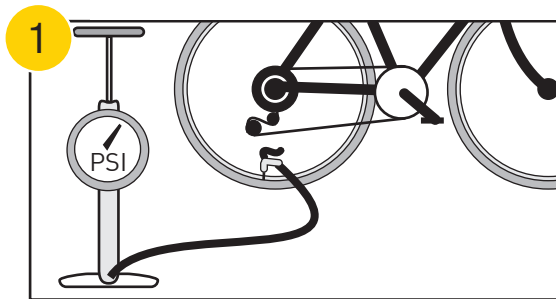

**EN** Fill tire to manufacturer's suggested tire pressure.

**ES** Llene la rueda a la presión indicada por el fabricante.

**FR** Gonflez le pneu à la pression indiquée par le fabricant.

**DE** Pumpen Sie den Reifen wie vom Hersteller angegeben auf.

**IT** Gonfiare il pneumatico alla pressione indicata dal costruttore.

**NL** Pomp de band op tot de druk is bereikt die door de fabrikant wordt aanbevolen.

2

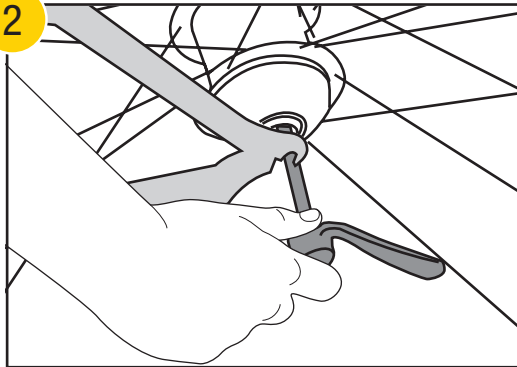

**EN** The trainer is designed to be used with the provided skewer (part g). Failure to use included skewer may result in damage or injury. Replace the skewer on the rear wheel of your bike with the one provided. Make sure the quick release handle is on the left (non-drive) side of the bicycle and faces upward or backwards. Thru axle bikes will require a Saris thru axle accessory available at Saris.com. Bolt on / solid axle bikes may need tapered nuts.

**ES** El aparato de entrenamiento está diseñado para ser utilizado con el espetín incluido (parte g). Fracaso para utilizar brocheta incluida puede tener como resultado daño o herida. Sustituya el espetín de la rueda trasera de la bicicleta por el espetín incluido. Asegúrese de que el mango de desenganche rápido quede en el lado izquierdo (sin tracción) de la bicicleta y de que apunta hacia arriba o hacia atrás. Las bicicletas de eje pasante requerirán un accesorio de eje pasante Saris disponible en Saris.com. Las bicicletas atornilladas / de eje sólido pueden necesitar tuercas cónicas.

**FR** Ce trainer est conçu pour être utilisé avec la broche fournie (partie g). L'échec pour utiliser inclus plus de travers peut avoir pour résultat des dommages ou la blessure. Ne remplacez la broche fixée sur la roue arrière du vélo qu'avec la broche fournie. Vérifiez que la poignée de déblocage rapide est bien située sur le côté gauche (non moteur) du vélo et qu'elle

est orientée vers le haut ou vers l'arrière. Les vélos à axe traversant nécessiteront un accessoire d'axe traversant Saris disponible sur Saris.com. Les vélos boulonnés / à essieu plein peuvent nécessiter des écrous coniques.

**DE** Das Trainingsgerät wird mit dem mitgelieferten Schnellspanner befestigt (Teil g). Ausfall, eingeschlossenen Spieß zu benutzen, darf in Schaden oder Verletzung resultieren. Tauschen Sie den Schnellspanner an Ihrem Hinterrad Durch den mitgelieferten Schnellspanner aus. 2.3 fort. Sie können die Schrauben der Hinterachse direkt mit dem Trainingsgerät verbinden. Für Steckachsenräder ist ein Saris-Steckachszubehör erforderlich, das bei Saris.com erhältlich ist. Anschraubbare / Vollachsräder benötigen möglicherweise konische Muttern.

**IT** Il rullo è progettato per l'utilizzo con il perno completo di meccanismo di chiusura fornito (parte g). Il fallimento di usare lo spiedo incluso potrebbe risultare nel danno o nella ferita. Sostituire il perno della ruota posteriore della propria bicicletta con il perno fornito in dotazione. 2.3. È possibile fissare i dadi dell'asse posteriore avvitati della bicicletta direttamente sul rullo. Le biciclette con perno passante richiedono un accessorio per asse passante Saris disponibile su Saris.com. Le bici con assale imbullonato / solido possono richiedere dadi conici.

**NL** Het trainingstoestel is ontworpen om met de meegeleverde ontgrendelingspen gebruikt te worden (deel g). Mislukking om omvatte te gebruiken kan schuiner in schade of verwonding resulteren. Voor fietsen met een steekas is een Saris-steekasaccessoire nodig dat verkrijgbaar is op Saris.com. Bij fietsen met bouten / vaste as hebben mogelijk taps toelopende moeren nodig.

3

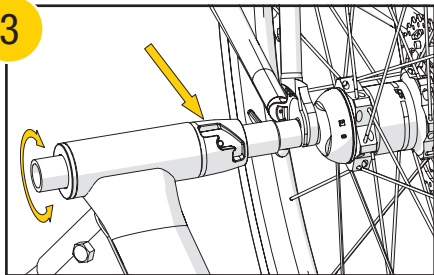

**EN** Lift up bike by the seat post and position the left side of your bike skewer into the left side of the trainer. The widest position is for 135mm hubs (Disc Brake with quick release skewer). The middle position is for 130mm hubs (Rim Brake with quick release skewer). The narrow position is for 120 mm hubs.

**ES** Levante la bicicleta por el sillín y coloque el lado izquierdo del espetón en el lado izquierdo del aparato de entrenamiento. La posición más ancha es para bujes de 135 mm (freno de disco con pincho de liberación rápida). La posición intermedia es para bujes de 130 mm (freno de llanta con pincho de liberación rápida). La posición estrecha es para bujes de 120 mm.

**FR** Soulevez le vélo par la tige de selle et positionnez le côté gauche de la broche du vélo sur le côté gauche du trainer. La position la plus large est pour les moyeux de 135 mm (frein à disque avec brochette à dégageur rapide). La position médiane est pour les moyeux de 130 mm (frein sur jante avec broche à dégageur rapide). La position étroite est pour les moyeux de 120 mm.

**DE** Heben Sie das Fahrrad am Sattelrohr an und setzen Sie die linke Seite des Schnellspanners in die linke Seite des Trainingsgeräts ein. Die breiteste Position ist für 135-mm-Naben (Scheibenbremse mit Schnellspanner). Die mittlere Position ist für 130-mm-Naben (Felgenbremse mit Schnellspanner). Die schmale Position ist für 120 mm Naben.

**IT** Sollevare la bicicletta dal canotto reggisella e inserire il lato sinistro del perno completo di meccanismo di chiusura nel lato sinistro del rullo. La posizione più ampia è per mozzi da 135 mm (freno a disco con perno a sgancio rapido). La posizione centrale è per mozzi da 130 mm (freno a pattino con perno a sgancio rapido). La posizione stretta è per mozzi da 120 mm.

**NL** Neem uw fiets bij de zadelpen vast en til hem op. Positioneer de linkerkant van de snelspanner van uw fiets op de linkerkant van het trainingstoestel. De breedste positie is voor 135 mm naven (schijfrem met snelspanner). De middelste stand is voor naven van 130 mm (velgrem met snelspanner). De smalle positie is voor naven van 120 mm.

4

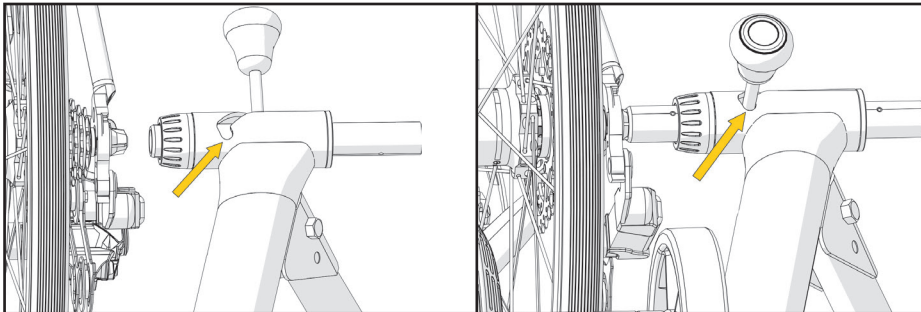

- EN** Pull down the lollipop lever to capture the right side of your bike skewer. Lollipop lever must be all the way down in locked position.
- ES** Accione hacia abajo la palanca de liberación rápida para que tome el lado derecho de la varilla de la bicicleta. La palanca de liberación rápida debe estar totalmente hacia abajo en la posición bloqueada.
- FR** Abaissez la poignée à dégainement rapide de façon à emprisonner l'extrémité droite de la broche de serrage. En position verrouillée, la poignée à dégainement rapide doit être abaissée à fond.
- DE** Ziehen Sie den Schnellgriff nach unten, um die rechte Seite des Radschnellspanners einzusetzen. Der Schnellgriff muss nach unten in die Sperrposition gebracht werden.
- IT** Abbassare la leva di sgancio rapido per catturare il lato destro del perno completo di meccanismo di chiusura della bicicletta. La leva di sgancio rapido deve essere completamente abbassata in posizione bloccata.
- NL** Breng de hendel voor snelle ontgrendeling naar beneden om het rechterdeel van de ontgrendelingspin van uw fiets te omvat-ten. De hendel voor snelle ontgrendeling moet helemaal naar beneden gebracht zijn in een geblokkeerde positie.



# TIGHTENING THE ROLLER AGAINST THE TIRE

## 3

AJUSTE DEL RODILLO CONTRA LA RUEDA

FIXATION DU VÉLO SUR L'APPAREIL D'ENTRAÎNEMENT

ANPRESSEN DER ROLLEINHEIT GEGEN DEN REIFEN

SERRARE IL RULLO CONTRO IL PNEUMATICO

DE ROL TEGEN DE BAND DRUKKEN

1

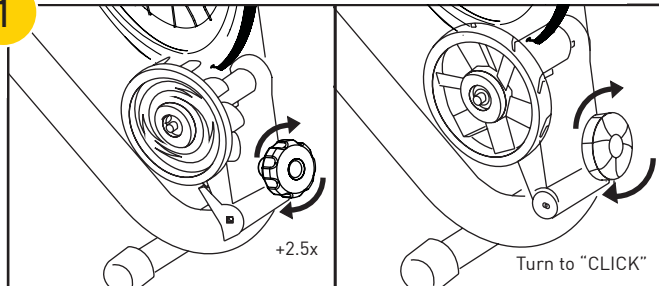

Standard Knob

Clutch Knob

**EN** Turn the yellow clutch knob until it clicks OR turn the black knob an additional 2.5 complete rotations so the roller presses into the tire. Mag and Fluid2 set up complete. Proceed to step 4 for MAG+ Remote Shifter Installation only.

**ES** Gire la perilla amarilla del embrague hasta que haga clic O gire la perilla negra 2.5 rotaciones completas adicionales para que el rodillo presione el neumático. Mag y Fluid2 configurados completos. Continúe con el paso 4 para la instalación del cambiador remoto MAG + únicamente.

**FR** Tournez le bouton d'embrayage jaune jusqu'à ce qu'il s'enclenche OU tournez le bouton noir de 2,5 tours complets supplémentaires pour que le rouleau s'enfonce dans le pneu. Installation de Mag et Fluid2 terminée. Passez à l'étape 4 pour l'installation du sélecteur à distance MAG + uniquement.

**DE** Drehen Sie den gelben Kupplungsknopf, bis er klickt, ODER drehen Sie den schwarzen Knopf um weitere 2,5 vollständige Umdrehungen, damit die Walze in den Reifen drückt. Mag und Fluid2 sind komplett eingerichtet. Fahren Sie mit Schritt 4 nur für die Installation von MAG + Remote Shifter fort.

**IT** Ruotare la manopola gialla della frizione finché non scatta in posizione OPPURE ruotare la manopola nera di altre 2,5 rotazioni complete in modo che il rullo prema nel pneumatico. Configurazione di Mag e Fluid2 completata. Procedere al passaggio 4 solo per l'installazione del cambio remoto MAG +.

**NL** Draai de gele koppelingsknop totdat hij klikt OF draai de zwarte knop nog eens 2,5 volledige omwentelingen zodat de rol in de band drukt. Mag en Fluid2-installatie voltooid. Ga verder met stap 4, alleen voor installatie van MAG + Remote Shifter.

# 4

## MAG+ REMOTE SHIFTER

CAMBIADOR REMOTO DE MAG+

DÉRAILLEUR À DISTANCE 9703 MAG+

MAG+ REMOTE SHIFTER

CAMBIO REMOTO PER MAG +

SCHAKELAAR OP AFSTAND MAG+

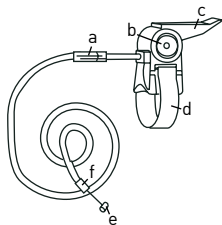

Remote Shifter  
Cambiador remoto  
Dérailleur à distance  
Remote Shifter  
Cambio remoto  
Schakelaar op afstand

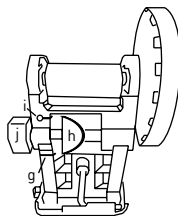

Mag/Mag+ Resistance Unit  
Mag/Mag+ Unidad de resistencia  
Unité de résistance Mag/Mag+  
Mag/Mag+ Widerstandseinheit  
Unità di resistenza Mag/Mag+  
Mag/Mag+ Weerstandsunite

1

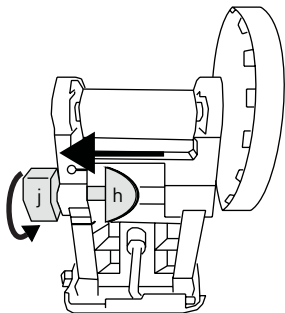

**EN** Dial Manual Resistance Knob (j) clockwise so the flat portion of the Semi-Circular Adjuster (h) is nearest the outer casing of the Resistance Unit.

**ES** Gire el pomo de resistencia (j) hacia la derecha hasta que la porción plana del ajustador semicircular (h) esté más cerca de la orilla de la unidad de resistencia.

**FR** Tournez la molette de résistance manuelle (j) dans le sens des aiguilles d'une montre, de sorte que la partie plate de l'ajusteur semi-circulaire (h) se trouve du côté extérieur de l'unité de résistance.

**DE** Drehen Sie den manuellen Widerstandsknopf (j) im Uhrzeigersinn, bis sich der flache Teil des halbrunden Einstellers (h) nahe am Außengehäuse der Widerstandseinheit befindet.

**IT** Girare la manopola di resistenza manuale (j) in senso orario in modo che la sezione piana del dispositivo di regolazione semicircolare (h) sia il più vicino possibile all'unità di resistenza.

**NL** Draai de manuele draaiknop van de weerstandsunit (j) met de wijzers van de klok mee zodat het vlakke deel van de semi-circulaire "Adjuster" (h) zo dicht als mogelijk bij de buitenkant is van de weerstandsunit.

2

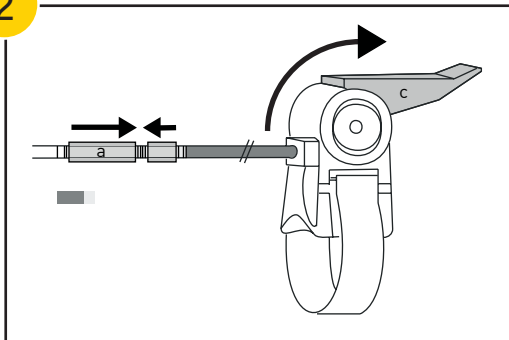

**EN** Tighten and thread the Barrel Adjuster (a) into the closed position. Press the Shifting Lever (c) on the Remote Shifter completely to the DOWN position.

**ES** Apriete el tensor de barril (a) hacia la posición cerrada. Presione la palanca de cambios (c) del cambiador remoto completamente hacia abajo.

**FR** Resserrez l'ajusteur du tube (a) en position fermée. Placez le levier du dérailleur (c) en position complètement abaissée.

**DE** Ziehen Sie den Spanner (a) fest an, bis er geschlossen ist. Drücken Sie den Schalthebel (c) auf dem Remote Shifter vollständig nach UNTEN.

**IT** Avvitare il cilindro di regolazione (a) in posizione chiusa. ABBASSARE completamente la leva del cambio (c) sul cambio remoto.

**NL** Draai de stelschroef (a) vast. Duw de versnellingshendel (c) helemaal naar beneden.

3

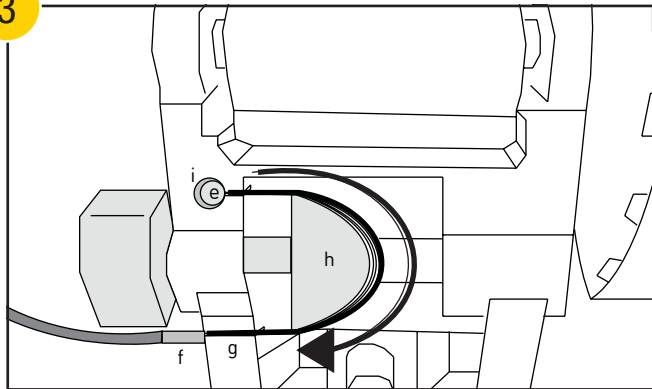

**EN** Pull the Shift Cable End (e) out from the Shift Housing End Cap (f). Route the exposed cable clockwise around the Semi-Circular Adjuster (h). Firmly press the Shift Cable End (e) into the Shift Cable End Hole (i) on the Resistance Unit casing. Grasp the Shift Housing End Cap (f) and place the remaining exposed cable into the Shift Cable Slit (g). The Shift Housing End Cap (f) should be seated into hole on the side of the resistance Unit.

**ES** Jale el fin del cable de cambios (e) fuera del protector de metal (f). Pase el cable expuesto hacia la derecha alrededor del ajustador semicircular (h). Presione firmemente el fin del cable de cambios (e) hacia el espacio abierto para el cable (i) en la unidad de resistencia. Sujete el protector de metal (f) e inserte el cable en el otro espacio abierto de

abajo para el cable (g). El protector de metal (f) tiene que quedar insertado en el espacio que tiene la unidad de resistencia.

**FR** Passez l'extrémité du câble du dérailleur (e) par l'embout de protection (f). Enroulez la partie exposée du câble dans le sens des aiguilles d'une montre autour de l'ajusteur semi-circulaire (h). Plaquez fermement l'embout de protection (e) dans l'orifice (f) et placez le reste du câble dans la fente (g). L'embout doit être placé dans l'orifice du côté de l'unité de résistance.

**DE** Ziehen Sie das Ende des Schaltkabels (e) aus der Abdeckung der Schaltung (f). Führen Sie das Kabel im Uhrzeigersinn um den halbrunden Einsteller (h). Drücken Sie das Kabelende (e) fest in die Öffnung für das Schaltkabel (i) am Gehäuse der Widerstandseinheit. Nehmen Sie die Endabdeckung der Schaltung und führen Sie das verbleibende Kabel in den Schlitz für das Schaltkabel (g). Die Endabdeckung der Schaltung (f) sollte in der Bohrung auf der Seite der Widerstandseinheit sitzen. Unit.

- IT** Tirare l'estremità del cavo del cambio (e) per farla fuoriuscire dal coperchio estremità scatola cambio (f). Far passare il cavo esposto in senso orario intorno al dispositivo di regolazione semicircolare (h). Premere saldamente l'estremità del cavo del cambio (e) nel relativo foro (i) sulla fusione dell'unità di resistenza. Afferrare il coperchio estremità scatola cambio (f) e posizionare la parte restante di cavo esposta nella fessura del cavo del cambio (g). Il coperchio estremità scatola cambio (f) deve essere alloggiato nel foro sul lato dell'unità di resistenza.
- NL** Trek de versnellingskabel (e) door en uit het versnellingskabelhuis (f). Leidt de kabel in de richting van de wijzers van de klok rond de semi-circular "Adjuster" (h). Druk het uiteinde van de versnellingskabel (e) goed in de uitsparing voor de versnel-lingkabel (i) op de weerstandsunit. Grijp het versnellingskabelhuis (f) vast en breng het overblijvende deel van de kabel in de versnellingskabelgoot (g). Het versnellingskabelhuis (f) moet in de

4

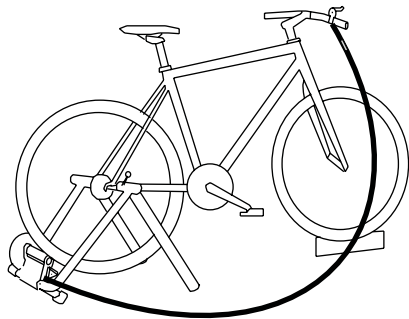

Lenker. HINWEIS: Das Kabel des Remote Shifter darf nicht in die Nähe von beweglichen Teilen kommen.

- IT** Far passare il cavo del cambio intorno alla bicicletta e verso l'alto fino al manubrio della bicicletta. NOTA: Non consentire il contatto del cavo del cambio remoto con qualsiasi parte in movimento della bicicletta!
- NL** Breng de versnellingskabel naar het stuur van de fiets. Opmerking: de versnellingskabel mag nooit in contact komen met een beweegbaar deel van de fiets.

**EN** Route the Remote Shifter Cable around the bike and up to the bike's handle bar. NOTE: Do not allow Remote Shifter Cable to contact any moving parts of the bike!

**ES** Pase el cable de cambio remoto alrededor de la bicicleta y termine en el manillar. NOTA: No permita que el cable remoto esté en contacto con las partes móviles de la bicicleta.

**FR** Tirez le câble du dérailleur à distance en direction du guidon. REMARQUE : le câble ne doit entrer en contact avec aucune pièce mobile du vélo.

**DE** Führen Sie das Kabel des Remote Shifters um das Fahrrad herum und hinauf zum

5

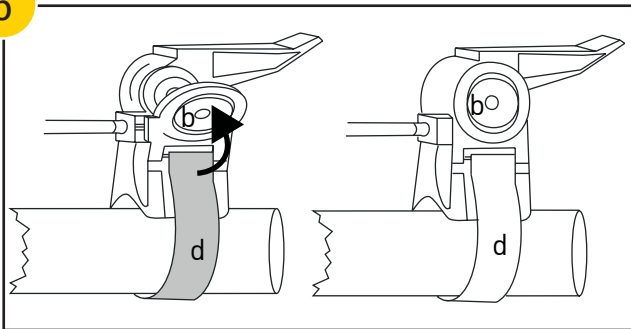

**EN** Adjust the Nylon Strap (d) to fit snugly around the bike's handle bar. Flip the Cam Lock (b) up and into the locked position. If the Cam Lock (b) does not secure the Remote Shifter, make further adjustments to the Nylon Strap (d) and re-engage the Cam Lock (b).

**ES** Ajuste la banda de nylon (d) para que apriete en el manillar de la bicicleta. Cierre el ajustador de cambios (b). Si el cambiador (b) no se asegura, ajuste más la banda de nylon (d) y acomode el cambiador (b).

**FR** Ajustez la sangle en nylon (d) autour du guidon. Faites basculer le levier de came (b) vers le haut

et placez-le en position fer-mée. Si le levier de came (b) ne maintient pas le dérailleur à distance, ajustez la sangle en nylon (d) et réengagez le levier de came (b).

**DE** Passen Sie den Nylonriemen (d) an. Er muss eng am Lenker anliegen. Bringen Sie den Sperrbügel (b) nach oben in die Sper-rposition. Wenn der Sperrbügel (b) den Remote Shifter nicht fixieren kann, muss der Nylonriemen(d) weiterangepasst werden. Bringen Sie den Sperrbügel (b) anschließen wieder in die Sperposition.

**IT** Regolare la fascetta in nylon (d) in modo che si adatti perfettamente al manubrio della bicicletta. Sollevare il bloccaggio camma (b) e bloccarlo in posizione. Se il bloccaggio camma (b) non fissa il cambio remoto, regolare ulteriormente la fascetta in nylon (d) e reinnestare il bloccaggio camma (b).

**NL** Bevestig het riempje (d) zodat het nauw aansluit rondom het fietsstuur. Klap de afstelhendel (b) toe zodat hij vastzit. Indien de afstelhendel (b), de schakelaar op afstand onvoldoende vastzet, trek dan het riempje (d) strakker aan en herpositioneer de afstelhendel (b).



6

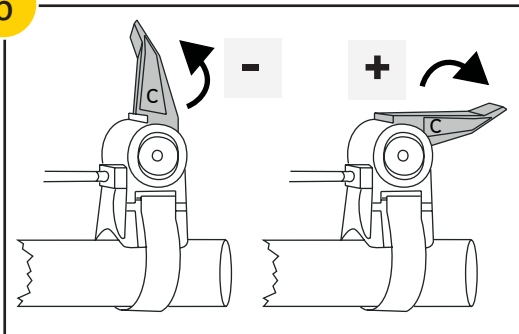

**EN** Adjust the resistance on your trainer using the Remote Shifter. To decrease resistance, lift the Shifting Lever (c) into the up-right position. To increase resistance, push the Shifting Lever (c) into the down position.

**ES** Ajuste la resistencia del aparato usando el cambiador remoto. Para bajar la resistencia, levante la palanca de cambios (c) hacia arriba. Para subir la resistencia, presione la palanca (c) hacia abajo.

**FR** Ajustez la résistance de votre trainer à l'aide du dérailleur à distance. Pour augmenter la résistance, poussez le levier (c) vers le haut. Pour la diminuer, poussez-le vers le bas.

**DE** Stellen Sie den Widerstand Ihres Trainingsgeräts mithilfe des

Remote Shifter ein. Um den Widerstand zu erhöhen, drücken Sie den Schalthebel (c) nach oben. Um den Widerstand zu verringern, drücken Sie den Schalthebel (c) nach unten.

**IT** Regolare la resistenza sul rullo utilizzando il cambio remoto. Per diminuire la resistenza, sollevare la leva del cambio (c) in posizione verticale. Per aumentare la resistenza, abbassare la leva del cambio (c).

**NL** Stel de weerstand op uw trainingstoestel in door gebruik te maken van de schakelaar op afstand. Om de weerstand te verminderen, zet u de versnellingshendel (c) naar boven. Om de weerstand te verhogen, zet u de versnellingshendel (c) naar beneden.

7

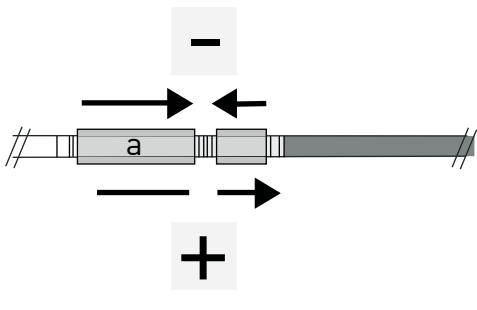

**EN** Loosen or tighten the tension on the shifting cable by threading the Barrel Adjuster (a) in or out.

**ES** Suelte y apriete la tensión del cable ajustando el barril hacia afuera y adentro.

**FR** Tournez l'ajusteur du tube (a) pour augmenter ou diminuer la tension du câble du dérailleur.

**DE** Ändern Sie die Spannung auf das Schaltkabel, indem Sie den Spanner (a) rein- oder rausdrehen.

**IT** Allentare o aumentare la tensione del cavo del cambio avvitando o svitando il cilindro di regolazione (a).

**NL** U kan de spankracht op de versnellingskabel instellen door de stelschroef (a) losser of vaster te draaien.

**OFFICIAL WARRANTY TERMS**

Saris Cycling Group, Inc (SCG), parent company of Saris, warrants our product to the original consumer to be free from defects in materials and workmanship. Please retain your sales slip for your records as proof of purchase will be required

**WARRANTY TERM**

	HOME USE	COMMERCIAL AND INDUSTRIAL USE
<b>TRAINERS</b>		
Hammer/H2/H3 Indoor Trainer	<ul style="list-style-type: none"> <li>• Frame: Lifetime</li> <li>• Frame finish and decals not included in warranty</li> <li>• Electronics: 2 years</li> <li>• Belt: 1 year</li> <li>• Pulley Wheel: 1 year</li> <li>• Freehub: 1 year</li> </ul>	<ul style="list-style-type: none"> <li>• Frame finish and decals not included in warranty</li> <li>• Electronics: 1 Year</li> <li>• Belt: None</li> <li>• Pulley Wheel: None</li> <li>• Freehub: None</li> </ul>
Magnus/M2 Indoor Trainer	<ul style="list-style-type: none"> <li>• Frame: Lifetime (for failures against weld breakage)</li> <li>• Frame finish and decals not included in warranty</li> <li>• Electronics: 2 years</li> <li>• Resistance Unit (Bearings): 2 years</li> </ul>	<ul style="list-style-type: none"> <li>•Frame: 5 Year (for failures against weld breakage)</li> <li>•Frame finish and decals not included in warranty</li> <li>•Electronics: 1 Year</li> <li>•Resistance Unit (Bearings): None</li> </ul>

	<b>HOME USE</b>	<b>COMMERCIAL AND INDUSTRIAL USE</b>
Classic Trainers	<ul style="list-style-type: none"> <li>• Frame: Lifetime (for failures against weld breakage)</li> <li>• Frame finish and decals not included in warranty</li> <li>• Resistance Unit (bearings, leakage): 2 years</li> </ul>	<ul style="list-style-type: none"> <li>• Frame: 5 Year (for failures against weld breakage)</li> <li>• Frame finish decals not included in warranty</li> <li>• Resistance Unit: None</li> </ul>
PowerBean pro and PowerSync Trainer	<ul style="list-style-type: none"> <li>• Frame: Lifetime (for failures against weld breakage)</li> <li>• Electronics: 1 year</li> </ul>	
<b>ROLLERS</b>	<ul style="list-style-type: none"> <li>• Frame: lifetime (for failures against breakage)</li> <li>• Frame finish and decals not included in warranty</li> <li>• Aluminum (bearings): 2 years</li> </ul>	<ul style="list-style-type: none"> <li>• Frame: No warranty on frame for failures against breakage</li> <li>• Frame finish and decals not included in warranty</li> <li>• Aluminum (bearings): None</li> </ul>
<b>INDOOR CYCLES</b>	<ul style="list-style-type: none"> <li>• Frame: 10 years</li> <li>• Component parts, electronic components, paint/appearance: 1 year</li> </ul>	

## **EXCLUSIONS**

The following items are considered wear items are NOT covered under warranty:

- Clutch knob
- L bolt
- RU rollers
- Bolt action bushings
- Trainer feet
- Roller resistance band
- Roller feet
- Mag Plus remote shifter
- Power Supply – magnus, hammer

Any product or part thereof found to be defective within the term as set forth above will be replaced without charge provided that: (1) its failure resulted from a defect in material or workmanship and not from normal wear and tear expected in the use of the product; (2) the product was not misused, improperly assembled, improperly maintained or damaged by accident; (3) there was no failure to follow instructions or warnings in Owner's Manual; (4) no alterations or modifications were made; and (5) the product or part is delivered, freight prepaid, to Saris Cycling Group or an authorized service center.

Please call 1-800-783-7257 to obtain return authorization prior to return. SCG reserves the right to inspect any product before issuing a replacement. SCG's only obligation shall be to replace such products or parts that it determines are defective.

### **Limitations**

Saris warrants your product to be free of any defects in material or workmanship. This warranty does not apply to parts that have been worn out through normal use or damaged through misuse, abuse, neglect, accident, or unauthorized modi-

fication. Where applicable, incidental and consequential damages are not covered, and there are no other warranties, expressed or implied. This warranty applies to the original owner only. Retain your receipt as proof of purchase.

The foregoing warranties are in lieu of and exclude all other warranties not expressly set forth herein, whether expressed or implied by operation of law or otherwise. Other than as set forth above, SCG makes no warranty, whether express, implied or statutory, with respect to any product, including, but not limited to, warranties of reliability, merchantability fitness for a particular purpose, or those arising from any course of performance, dealing, usage or trade. SCG shall not be liable for incidental or consequential losses, damages or expenses in connection with its products. SCG's liability hereunder is expressly limited to the replacement of goods not complying with this warranty or, at SCG's election, to the repayment of an amount of the purchase price of the product in question. Some states do not permit the exclusion or limitation of implied warranties or incidental or consequential damages, so the preceding limitations and exclusions may not apply to you.

Lifetime warranty available in North America only.

#### **RECOMMENDED MAINTAINENCE**

- Remove the bicycle from the trainer when not in use.
- Inspect the trainer parts on a regular basis.
- Keep clean with a dry cloth. Do not use cleaning supplies on this unit.
- Un-Plug unit when not in use when applicable.

**TÉRMINOS DE GARANTÍA OFICIAL**

Saris Cycling Group, Inc (SCG), empresa matriz de Saris, garantiza al comprador original que nuestros productos no presentan defectos de material ni de mano de obra. Conserve la factura, ya que tendrá que presentar una prueba de compra.

**TÉRMINOS DE GARANTÍA**

	<b>USO DOMÉSTICO</b>	<b>USO COMERCIAL E INDUSTRIAL</b>
<b>APARATOS DE ENTRENAMIENTO</b>		
Aparato de entrenamiento de interior Hammer	<ul style="list-style-type: none"> <li>• Bastidor: De por vida</li> <li>• El acabado del bastidor y las calcomanías no se incluyen en la garantía</li> <li>• Electrónica: 2 años</li> <li>• Correa: 1 año</li> <li>• Polea: 1 año</li> <li>• Buje: 1 año</li> </ul>	<ul style="list-style-type: none"> <li>• El acabado del bastidor y las calcomanías no se incluyen en la garantía</li> <li>• Electrónica: 1 año</li> <li>• Correa: Ninguna</li> <li>• Polea: Ninguna</li> <li>• Buje: Ninguna</li> </ul>

	<b>USO DOMÉSTICO</b>	<b>USO COMERCIAL E INDUSTRIAL</b>
Aparato de entrenamiento de interior Magnus	<ul style="list-style-type: none"> <li>• Bastidor: De por vida (para averías por rotura de la soldadura)</li> <li>• El acabado del bastidor y las calcomanías no se incluyen en la garantía</li> <li>• Electrónica: 2 años</li> <li>• Unidad de resistencia (rodamientos): 2 años</li> </ul>	<ul style="list-style-type: none"> <li>• Bastidor: 5 años (para averías por rotura de la soldadura)</li> <li>• El acabado del bastidor y las calcomanías no se incluyen en la garantía</li> <li>• Electrónica: 1 año</li> <li>• Unidad de resistencia (rodamientos): Ninguna</li> </ul>
Aparatos de entrenamiento Classic	<ul style="list-style-type: none"> <li>• Bastidor: De por vida (para averías por rotura de la soldadura)</li> <li>• El acabado del bastidor y las calcomanías no se incluyen en la garantía</li> <li>• Unidad de resistencia (rodamientos, fugas): 2 años</li> </ul>	<ul style="list-style-type: none"> <li>• Bastidor: 5 años (para averías por rotura de la soldadura)</li> <li>• Las calcomanías de acabado del bastidor no se incluyen en la garantía</li> <li>• Unidad de resistencia: Ninguna</li> </ul>
Aparatos de entrenamiento PowerBeam Pro y PowerSync	<ul style="list-style-type: none"> <li>• Bastidor: De por vida (para averías por rotura de la soldadura)</li> <li>• Electrónica: 1 año</li> </ul>	
<b>RODILLOS</b>	<ul style="list-style-type: none"> <li>• Bastidor: de por vida (para averías por rotura)</li> <li>• El acabado del bastidor y las calcomanías no se incluyen en la garantía</li> <li>• Aluminio (rodamientos): 2 años</li> </ul>	<ul style="list-style-type: none"> <li>• Bastidor: No hay garantía en el bastidor para averías por rotura</li> <li>• El acabado del bastidor y las calcomanías no se incluyen en la garantía</li> <li>• Aluminio (rodamientos): Ninguna</li> </ul>



	USO DOMÉSTICO	USO COMERCIAL E INDUSTRIAL
<b>BICICLETAS DE INTERIOR</b>	<ul style="list-style-type: none"> <li>• Bastidor: 10 años</li> <li>• Piezas, componentes electrónicos, pintura/aspecto: 1 año</li> </ul>	

### EXCLUSIONES

Los siguientes elementos se consideran elementos con desgaste NO cubiertos por la garantía.

- Ajuste de embrague
- Perno en L
- Rodillos unidad de rodadura
- Cojinetes de cerrojo
- Patas del aparato de entrenamiento
- Banda de resistencia del rodillo
- Patas del rodillo
- Cambio de velocidades remoto Mag Plus
- Fuente de alimentación: magnus, hammer

Cualquier producto o parte del mismo que resulte ser defectuoso según los términos establecidos más arriba se sustituirá gratuitamente siempre que: (1) el fallo se deba a un defecto del material o de la mano de obra y no al desgaste normal que cabe esperar del uso del producto; (2) el producto no se haya utilizado de forma inadecuada; no se haya montado de forma incorrecta, no se haya realizado el mantenimiento correcto o se haya dañado por accidente; (2) no se hayan seguido incorrectamente las instrucciones o advertencias del Manual de usuario; (4) no se hayan realizado

alteraciones o modificaciones; y (5) el producto se haya enviado, con transporte prepagado, a Saris Cycling Group o a un centro de servicio autorizado.

Llame al 1-800-783-7257 para obtener una autorización de devolución antes de la devolución. SCG se reserva el derecho a inspeccionar cualquier producto antes de enviar otro de sustitución. La obligación de SCG se limita a la sustitución de los productos o de las piezas que se determine que son defectuosos.

### **Limitaciones**

Saris garantiza que el producto no presenta defectos en el material ni en la mano de obra. Esta garantía no es aplicable a piezas que se hayan desgastado a través del uso normal o que se hayan dañado por un uso inadecuado, abuso, negligencia, accidente o modificación no autorizada. Llegado el caso, los daños indirectos y resultantes no están cubiertos y no hay ninguna otra garantía, expresa o implícita. Esta garantía es aplicable exclusivamente al propietario original. Conserve el recibo como prueba de compra.

Las garantías precedentes sustituyen y excluyen a cualesquiera otras garantías no establecidas expresamente en el presente documento, tanto expresas como implícitas previstas por la ley o de otro modo. Aparte de lo establecido anteriormente, SCG no ofrece garantías de ningún tipo, ya sea expresa, implícita o estatutaria, con relación a ningún producto, incluidas, entre otras, garantías de confiabilidad, comerciabilidad, adecuación para un propósito particular o aquellas que pudieran surgir de prestaciones, convenios, uso o comercio. SCG no será responsable bajo ninguna circunstancia de daños, pérdidas o gastos imprevistos o derivados con relación a sus productos. La responsabilidad de SCG se limita expresamente a la sustitución de los productos que no cumplan esta garantía o, según el propio criterio de SCG, al pago de una cantidad del precio de compra del producto en cuestión. Algunos estados no permiten la exclusión o limitación de garantías implícitas o daños derivados o imprevistos, por tanto es posible que las limitaciones y exclusiones precedentes no le afecten.

Garantía de por vida disponible solo en América del Norte.

### **MANTENIMIENTO RECOMENDADO**

- Retire la bicicleta del aparato de entrenamiento cuando no la utilice.
- Inspeccione las piezas del aparato de entrenamiento con regularidad.
- Límpielo con un paño seco. No utilice productos de limpieza en este equipo.

**FR**

### **CONDITIONS DE LA GARANTIE OFFICIELLE**

Saris Cycling Group, Inc (SCG), société mère de Saris, garantit notre produit à l'acheteur d'origine contre tout vice de matériau et de main-d'œuvre. Veuillez conserver votre ticket de vente au cas où une preuve d'achat vous serait demandée.

### **CONDITION DE LA GARANTIE**

	<b>UTILISATION PRIVÉE</b>	<b>UTILISATIONS COMMERCIALE ET INDUSTRIELLE</b>
<b>TRAINERS</b>		
Hammer/H2/H3 Indoor Trainer	<ul style="list-style-type: none"><li>• Cadre : À vie</li><li>• La finition du cadre et les autocollants ne sont pas inclus dans la garantie</li><li>• Électronique : 2 ans</li><li>• Courroie : 1 an</li><li>• Roue de la poulie : 1 an</li><li>• Roue libre : 1 an</li></ul>	<ul style="list-style-type: none"><li>• La finition du cadre et les autocollants ne sont pas inclus dans la garantie</li><li>• Électronique : 1 an</li><li>• Courroie : Aucune</li><li>• Roue de la poulie : Aucune</li><li>• Roue libre : Aucune</li></ul>

	<b>UTILISATION PRIVÉE</b>	<b>UTILISATIONS COMMERCIALE ET INDUSTRIELLE</b>
Magnus/M2 Indoor Trainer	<ul style="list-style-type: none"> <li>• Cadre : À vie (pour les ruptures de soudure)</li> <li>• La finition du cadre et les autocollants ne sont pas inclus dans la garantie</li> <li>• Électronique : 2 ans</li> <li>• Unité de résistance (roulements) : 2 ans</li> </ul>	<ul style="list-style-type: none"> <li>• Cadre : 5 ans (pour les ruptures de soudure)</li> <li>• La finition du cadre et les autocollants ne sont pas inclus dans la garantie</li> <li>• Électronique : 1 an</li> <li>• Unité de résistance (roulements) : Aucune</li> </ul>
Classic Trainers	<ul style="list-style-type: none"> <li>• Cadre : À vis (pour les ruptures de soudure)</li> <li>• La finition du cadre et les autocollants ne sont pas inclus dans la garantie</li> <li>• Unité de résistance (roulements, fuite) : 2 ans</li> </ul>	<ul style="list-style-type: none"> <li>• Cadre : 5 ans (pour les ruptures de soudure)</li> <li>• La finition du cadre et les autocollants ne sont pas inclus dans la garantie</li> <li>• Unité de résistance : Aucune</li> </ul>
PowerBeam Pro et PowerSync Trainer	<ul style="list-style-type: none"> <li>• Cadre : À vis (pour les ruptures de soudure)</li> <li>• Électronique : 1 an</li> </ul>	

	<b>UTILISATION PRIVÉE</b>	<b>UTILISATIONS COMMERCIALE ET INDUSTRIELLE</b>
<b>ROULEAUX</b>	<ul style="list-style-type: none"> <li>• Cadre : À vie (pour les ruptures de soudure)</li> <li>• La finition du cadre et les autocollants ne sont pas inclus dans la garantie</li> <li>• Aluminium (roulements) : 2 ans</li> </ul>	<ul style="list-style-type: none"> <li>• Cadre : Pas de garantie sur le cadre pour les ruptures de soudure</li> <li>• La finition du cadre et les autocollants ne sont pas inclus dans la garantie</li> <li>• Aluminium (roulements) : Aucune</li> </ul>
<b>VÉLOS D'INTÉRIEUR</b>	<ul style="list-style-type: none"> <li>• Cadre : 10 ans</li> <li>• Composants, composants électroniques, peinture/aspect : 1 an</li> </ul>	

### **EXCLUSIONS**

- Les éléments suivants sont considérés comme des pièces d'usure et ne SONT PAS couverts par la garantie :
- Bouton de serrage
- Boulon en L
- Rouleaux RU
- Bagues du mécanisme à verrou
- Pieds du Trainer
- Bande de résistance du rouleau
- Pieds du rouleau
- Manette du dérailleur Mag Plus
- Unité de résistance - Magnus, Hammer

Toute pièce ou tout produit se révélant défectueux dans le délai indiqué ci-dessus sera remplacé gratuitement dans la mesure où : (1) sa défectuosité résulte d'un défaut matériel ou de main-d'œuvre et non d'une usure normale découlant de son utilisation ; (2) le produit n'a pas été utilisé de manière incorrecte, mal assemblé, mal entretenu ou endommagé par accident ; (3) il n'y a pas eu non-respect des consignes et des avertissements indiqués dans le manuel du propriétaire ; (4) le produit n'a subi aucune modification ; et (5) le produit ou ses pièces sont envoyés, en port payé, à Saris Cycling Group, Inc. ou à un centre de service autorisé.

Veillez appeler le 1-800-783-7257 pour obtenir une autorisation de retour avant de procéder à tout retour. SCG se réserve le droit d'inspecter tout produit avant de procéder à un remplacement. La seule obligation de SCG est de remplacer les pièces ou produits qu'ils détermine comme étant défectueux.

### **Limitations**

Saris garantit votre produit comme étant sans défauts matériels ou de main-d'œuvre. Cette garantie ne s'applique pas aux pièces s'usant du fait d'une utilisation normale ou endommagées par une mauvaise utilisation, une utilisation abusive, une négligence, un accident ou des modifications non autorisées. S'il y a lieu, les dommages accidentels ou indirects ne sont pas couverts, et il n'existe pas d'autre garantie, expresse ou implicite. Cette garantie s'applique à l'acheteur d'origine uniquement. Conservez votre reçu comme preuve d'achat.

Les présentes garanties remplacent toutes les autres garanties non expressément stipulées ici, qu'elles soient explicites ou implicites par l'effet de la loi. En dehors de ce qui est indiqué ci-dessus, SCG ne donne aucune garantie, expresse, implicite ou statutaire, concernant tout produit, y compris, mais sans s'y limiter, les garanties de fiabilité, la capacité marchande à un usage particulier ou celles découlant de performances, négociations, utilisations ou commerces. SCG ne saurait être tenu responsable des pertes, dépenses ou dommages accidentels ou indirects découlant de l'utilisation de ses produits. La responsabilité de SCG au titre du présent contrat est expressément limitée au remplacement des

produits non conformes à cette garantie ou, sur décision de SCG, au remboursement de tout ou partie du prix d'achat du produit en question. Certains territoires n'autorisent pas l'exclusion ou la limitation des garanties implicites ou des dommages accidentels ou indirects, aussi les exclusions et limitations susmentionnées peuvent ne pas s'appliquer dans certains cas.

Garantie à vie disponible en Amérique du Nord uniquement.

### **RECOMMANDATION DE MAINTENANCE**

- Ôtez le vélo du Trainer quand vous ne vous en servez pas.
- Inspectez régulièrement les pièces de Trainer.
- Nettoyez le Trainer avec un chiffon sec. N'utilisez pas de nettoyeur.
- Débranchez l'unité quand vous ne l'utilisez pas.

## **DE**

### **OFFIZIELLE GARANTIEBEDINGUNGEN**

Saris Cycling Group, Inc (SCG), Muttergesellschaft von Saris, gewährt dem ursprünglichen Käufer eine Garantie in Bezug auf Material- und Fertigungsfehler. Bitte bewahren Sie Ihren Kaufbeleg auf, da er als Kaufnachweis erforderlich ist.

### **LAUFZEIT DER GARANTIE**

	<b>HEIMGEBRAUCH</b>	<b>GEWERBLICHER UND INDUSTRIELLER GEBRAUCH</b>
<b>TRAINER</b>		

	<b>HEIMGEBRAUCH</b>	<b>GEWERBLICHER UND INDUSTRIELLER GEBRAUCH</b>
Hammer/H2/H3 Heimtrainer	<ul style="list-style-type: none"> <li>• Rahmen: lebenslang</li> <li>• Rahmenfarbe und Rahmenaufkleber nicht in Garantie enthalten</li> <li>• Elektronik: 2 Jahre</li> <li>• Riemen: 1 Jahr</li> <li>• Riemenscheibe: 1 Jahr</li> <li>• Freilaufnabe: 1 Jahr</li> </ul>	<ul style="list-style-type: none"> <li>• Rahmenfarbe und Rahmenaufkleber nicht in Garantie enthalten</li> <li>• Elektronik: 1 Jahr</li> <li>• Riemen: Keine</li> <li>• Riemenscheibe: Keine</li> <li>• Freilaufnabe: Keine</li> </ul>
Magnus/M2 Heimtrainer	<ul style="list-style-type: none"> <li>• Rahmen: lebenslang (für Schweißnahtbruch)</li> <li>• Rahmenfarbe und Rahmenaufkleber nicht in Garantie enthalten</li> <li>• Elektronik: 2 Jahre</li> <li>• Widerstandseinheit (Lager): 2 Jahre</li> </ul>	<ul style="list-style-type: none"> <li>• Rahmen: 5 Jahre (für Schweißnahtbruch)</li> <li>• Rahmenfarbe und Rahmenaufkleber nicht in Garantie enthalten</li> <li>• Elektronik: 1 Jahr</li> <li>• Widerstandseinheit (Lager): Keine</li> </ul>
Classic Trainer	<ul style="list-style-type: none"> <li>• Rahmen: lebenslang (für Schweißnahtbruch)</li> <li>• Rahmenfarbe und Rahmenaufkleber nicht in Garantie enthalten</li> <li>• Widerstandseinheit (Lager, Leckage): 2 Jahre</li> </ul>	<ul style="list-style-type: none"> <li>• Rahmen: 5 Jahre (für Schweißnahtbruch)</li> <li>• Rahmenfarbe und Rahmenaufkleber nicht in Garantie enthalten</li> <li>• Widerstandseinheit: Keine</li> </ul>



	HEIMGEBRAUCH	GEWERBLICHER UND INDUSTRIELLER GEBRAUCH
PowerBeam Pro und PowerSync Trainer	<ul style="list-style-type: none"> <li>• Rahmen: lebenslang (für Schweißnahtbruch)</li> <li>• Elektronik: 1 Jahr</li> </ul>	
<b>ROLLENTRAINER</b>	<ul style="list-style-type: none"> <li>• Rahmen: lebenslang (für Bruch)</li> <li>• Rahmenfarbe und Rahmenaufkleber nicht in Garantie enthalten</li> <li>• Aluminium (Lager): 2 Jahre</li> </ul>	<ul style="list-style-type: none"> <li>• Rahmen: keine Garantie auf Bruch des Rahmens</li> <li>• Rahmenfarbe und Rahmenaufkleber nicht in Garantie enthalten</li> <li>• Aluminium (Lager): Keine</li> </ul>
<b>INDOOR CYCLES</b>	<ul style="list-style-type: none"> <li>• Rahmen: 10 Jahre</li> <li>• Komponenten, elektronische Bauteile, Farbe/Erscheinungsbild: 1 Jahr</li> </ul>	

#### AUSSCHLÜSSE:

Die folgenden Teile werden als Verschleißteile betrachtet und fallen NICHT unter die Garantie:

- Kupplungsknopf
- L-Bolzen
- RU-Rollen
- Bolzenhülsen
- Trainer-Füße

- Widerstandsband für Rollentrainer
- Rollentrainer-FüÙe
- Mag Plus Fernschaltung
- Netzteil – Magnus, Hammer

Alle Produkte oder Teile davon, die sich im oben genannten Zeitraum als fehlerhaft erweisen, werden unter folgenden Voraussetzungen kostenlos ersetzt: (1) das Versagen ist auf einen Material- oder Verarbeitungsfehler und nicht auf normalen, bei Verwendung des Produkts zu erwartenden Verschleiß zurückzuführen; (2) das Produkt wurde nicht zweckentfremdet, unsachgemäß zusammengebaut, unsachgemäß gewartet oder durch einen Unfall beschädigt; (3) das Versagen ist nicht auf Nichtbeachtung der Anweisungen oder Warnungen in der Betriebsanleitung zurückzuführen; (4) es wurden keine Änderungen oder Modifikationen vorgenommen; (5) das Produkt oder Teil wird frachtfrei an die Saris Cycling Group oder ein autorisiertes Servicezentrum gesendet.

Bitte fordern Sie telefonisch unter 1-800-783-7257 eine Rücksendegenehmigung an. SCG behält sich das Recht vor, jedes Produkt zu prüfen, bevor es ersetzt wird. Die einzige Verpflichtung von SCG ist, Produkte oder Teile zu ersetzen, die das Unternehmen für fehlerhaft ansieht.

### **Einschränkungen**

Saris gewährleistet, dass das Produkt frei von Material- und Fertigungsfehlern ist. Diese Gewährleistung bezieht sich nicht auf Verschleißteile oder Teile, die durch Missbrauch, falsche Benutzung, Fahrlässigkeit, Unfall oder unerlaubte Änderungen beschädigt wurden. Sofern zutreffend, sind beiläufige und Folgeschäden nicht abgedeckt und es gibt keine weiteren Gewährleistungen, weder ausdrücklich noch implizit. Diese Gewährleistung gilt nur für den ursprünglichen Käufer. Bewahren Sie den Kaufbeleg auf.

Die oben genannten Garantien gelten anstatt aller anderen Garantien und schließen alle nicht ausdrücklich hier genannten Garantien aus, ob ausdrücklich oder stillschweigend kraft Gesetzes oder aus anderen Gründen. SCG gewährt keine andere als die oben genannte Garantie, weder ausdrücklich noch stillschweigend oder gesetzlich, in Bezug auf ein Produkt, einschließlich, jedoch nicht beschränkt auf, Garantien der Zuverlässigkeit, Marktgängigkeit, Eignung für einen bestimmten Zweck oder solche, die sich aus Leistung, Handel oder Verwendung in irgendeiner Form ergeben. SCG haftet nicht für Neben- oder Folgeschäden, Verluste oder Aufwendungen im Zusammenhang mit seinen Produkten. Die Haftung von SCG aus dieser Garantie beschränkt sich ausdrücklich auf den Ersatz von Waren, die dieser Garantie nicht entsprechen, oder nach Wahl von SCG auf die Rückzahlung eines Betrags in Höhe des Kaufpreises für das betreffende Produkt. In einigen Staaten ist der Ausschluss oder die Einschränkung stillschweigender Garantien oder von Neben- oder Folgeschäden nicht gestattet. Deshalb gelten die oben genannten Einschränkungen oder Ausschlüsse für Sie möglicherweise nicht. Lebenslange Garantie gilt nur in Nordamerika.

### **EMPFOHLENE WARTUNGEN**

- Nehmen Sie das Fahrrad nach Beenden des Trainings aus dem Trainingsgerät heraus.
- Kontrollieren Sie die Teile des Trainingsgeräts regelmäßig.
- Reinigen Sie das Gerät mit einem trockenen Tuch. Verwenden Sie keine Reinigungsmittel.
- Trennen Sie das Gerät vom Strom, wenn es nicht in Gebrauch ist (soweit zutreffend).

## **IT**

### **CONDIZIONI UFFICIALI DI GARANZIA**

Saris Cycling Group, Inc (SCG), società madre di Saris, garantisce all'acquirente originario che il prodotto è esente da difetti di produzione e manodopera. Conservare lo scontrino fiscale che varrà, in caso di assistenza, come prova d'acquisto.

### **CONDIZIONI DI GARANZIA**

	USO A DOMICILIO	USO COMMERCIALE E INDUSTRIALE
<b>TRAINER</b>		
Trainer HammerH2/H3 Indoor	<ul style="list-style-type: none"> <li>• Telaio: a vita</li> <li>• Finiture del telaio e adesivi non inclusi nella garanzia</li> <li>• Parte elettronica: 2 anni</li> <li>• Cinghia: 1 anno</li> <li>• Puleggia 1 anno</li> <li>• Mozzo libero: 1 anno</li> </ul>	<ul style="list-style-type: none"> <li>• Finiture del telaio e adesivi non inclusi nella garanzia</li> <li>• Parte elettronica: 1 anno</li> <li>• Cinghia: Nessuna</li> <li>• Puleggia Nessuna</li> <li>• Mozzo libero: Nessuna</li> </ul>
Trainer Magnus/M2 Indoor	<ul style="list-style-type: none"> <li>• Telaio: A vita (per danni alla saldatura)</li> <li>• Finiture del telaio e adesivi non inclusi nella garanzia</li> <li>• Parte elettronica: 2 anni</li> <li>• Unità di resistenza (cuscinetti): 2 anni</li> </ul>	<ul style="list-style-type: none"> <li>• Telaio: 5 anni (per danni alla saldatura)</li> <li>• Finiture del telaio e adesivi non inclusi nella garanzia</li> <li>• Parte elettronica: 1 anno</li> <li>• Unità di resistenza (cuscinetti): Nessuna</li> </ul>
Trainer Classic	<ul style="list-style-type: none"> <li>• Telaio: A vita (per danni alla saldatura)</li> <li>• Finiture del telaio e adesivi non inclusi nella garanzia</li> <li>• Unità di resistenza (cuscinetti, fuoriuscite): 2 anni</li> </ul>	<ul style="list-style-type: none"> <li>• Telaio: 5 anni (per danni alla saldatura)</li> <li>• Finiture del telaio e adesivi non inclusi nella garanzia</li> <li>• Unità di resistenza: Nessuna</li> </ul>
Trainer PowerBeam Pro e PowerSync	<ul style="list-style-type: none"> <li>• Telaio: A vita (per danni alla saldatura)</li> <li>• Parte elettronica: 1 anno</li> </ul>	

	<b>USO A DOMICILIO</b>	<b>USO COMMERCIALE E INDUSTRIALE</b>
<b>ROLLER</b>	<ul style="list-style-type: none"> <li>• Telaio: a vita (per danni alla saldatura)</li> <li>• Finiture del telaio e adesivi non inclusi nella garanzia</li> <li>• Alluminio (cuscinetti) 2 anni</li> </ul>	<ul style="list-style-type: none"> <li>• Telaio: nessuna garanzia sul telaio per danni alla saldatura</li> <li>• Finiture del telaio e adesivi non inclusi nella garanzia</li> <li>• Alluminio (cuscinetti) Nessuna</li> </ul>
<b>CYCLETTE</b>	<ul style="list-style-type: none"> <li>• Telaio: 10 anni</li> <li>• Componenti, componenti elettronici, vernice/aspetto: 1 anno</li> </ul>	

#### **ESCLUSIONI:**

i seguenti articoli sono considerati articoli soggetti a usura e NON sono coperti da garanzia:

- Manopola frizione
- Bullone a L
- Rulli RU
- Boccola bolt-action
- Piedini del trainer
- Adattatore resistenza da rullo
- Piedini del roller
- Cambio remoto Mag Plus
- Alimentatore – magnus, hammer

Qualsiasi prodotto o componente ritenuto difettoso entro i termini definiti in precedenza sarà sostituito senza costi a carico dell'acquirente a patto che: (1) il guasto sia causato da un difetto di materiale o di manodopera e non conseguenza della normale usura e deterioramento conseguenti all'utilizzo del prodotto; (2) il prodotto non sia stato utilizzato in maniera impropria, assemblato in maniera impropria, sottoposto a interventi di manutenzione impropri o danneggiato da un incidente; (3) siano state rispettate le istruzioni e le avvertenze contenute nel Manuale utente; (4) non siano state apportate alterazioni o modifiche; e (5) il prodotto venga inviato, con spese di spedizioni prepagate, a Saris Cycling Group o a un centro di assistenza autorizzato.

Chiamare il numero 1-800-783-7257 per ottenere l'autorizzazione alla restituzione prima di effettuare il reso. SCG si riserva il diritto di ispezionare il prodotto prima di procedere alla sostituzione. L'unico obbligo al quale è soggetta SCG è di sostituire i prodotti o i componenti che essa ritiene essere difettosi.

### **Limitazioni**

Saris garantisce che il prodotto è esente da difetti relativi sia al materiale che alla manodopera. Questa garanzia non copre i componenti logorati dall'uso normale o che hanno subito dei danni a causa di uso scorretto, abuso, negligenza, incidente o modifica non autorizzata. Non sono coperti danni consequenziali e incidentali, laddove applicabile, e non esistono altre garanzie espresse o implicite. Questa garanzia è valida esclusivamente per il proprietario originale. Conservare la ricevuta come prova d'acquisto.

Le sopra citate garanzie sostituiscono ed escludono tutte le altre garanzie non espressamente citate nella presente, siano esse espresse o implicite per effetto di legge o altro. Oltre a quanto specificato in precedenza, SCG non concede alcuna garanzia, espressa, implicita o legale relativamente a qualsiasi prodotto, incluse, a titolo esemplificativo ma non esaustivo, garanzie di affidabilità, commerciabilità e idoneità per uno scopo specifico o derivanti da esecuzione, trattative o pratiche commerciali. SCG non sarà in alcun caso ritenuta responsabile di perdite, danni o spese, fortuite o conseguen-

ti, derivanti dai suoi prodotti. La responsabilità di SCG è espressamente limitata alla sostituzione dei prodotti non conformi alla presente garanzia o, a discrezione di SCG, al rimborso di una parte del prezzo di acquisto del prodotto in questione. Alcuni stati non consentono l'esclusione o la limitazione di garanzie implicite o danni fortuiti o conseguenti, quindi le limitazioni di cui sopra potrebbero non essere applicabili.

Garanzia a vita disponibile unicamente in Nord America.

### **MANUTENZIONE CONSIGLIATA**

- Togliere la bicicletta dal rullo da allenamento quando non è utilizzata.
- Controllare regolarmente i componenti del rullo da allenamento.
- Pulire con un panno asciutto. Non usare detersivi su questa unità.
- Scollegare l'unità quando non è utilizzata, se applicabile.

**NL**

### **OFFICIËLE GARANTIEVOORWAARDEN**

Saris Cycling Group, Inc (SCG), het moederbedrijf van Saris, garandeert de oorspronkelijke koper dat ons product vrij is van materiaal- en fabricagefouten. Bewaar de kassabon voor uw administratie. U hebt namelijk een aankoopbewijs nodig.

### **GARANTIETERMIJN**

	THUISGEBRUIK	COMMERCIEEL EN INDUSTRIEEL GEBRUIK
<b>TRAININGSTOESTELLEN</b>		
HammerH2/H3 Indoor Trainer	<ul style="list-style-type: none"> <li>• Frame: levenslang</li> <li>• Frameafwerking en stickers niet in garantie inbegrepen</li> <li>• Elektronica: 2 jaar</li> <li>• Riem: 1 jaar</li> <li>• Aandrijf wiel: 1 jaar</li> <li>• Freehub: 1 jaar</li> </ul>	<ul style="list-style-type: none"> <li>• Frameafwerking en stickers niet in garantie inbegrepen</li> <li>• Elektronica: 1 jaar</li> <li>• Riem: geen</li> <li>• Aandrijf wiel: Geen</li> <li>• Freehub: geen</li> </ul>
Magnus/M2 Indoor Trainer	<ul style="list-style-type: none"> <li>• Frame: levenslang (voor defecten door lasbreuken)</li> <li>• Frameafwerking en stickers niet in garantie inbegrepen</li> <li>• Elektronica: 2 jaar</li> <li>• Weerstandseenheid (lager): 2 jaar</li> </ul>	<ul style="list-style-type: none"> <li>• Frame: 5 jaar (voor defecten door lasbreuken)</li> <li>• Frameafwerking en stickers niet in garantie inbegrepen</li> <li>• Elektronica: 1 jaar</li> <li>• Weerstandseenheid (lager): geen</li> </ul>
Klassieke trainings-toestellen	<ul style="list-style-type: none"> <li>• Frame: levenslang (voor defecten door lasbreuken)</li> <li>• Frameafwerking en stickers niet in garantie inbegrepen</li> <li>• Weerstandseenheid (lagers, lekkage): 2 jaar</li> </ul>	<ul style="list-style-type: none"> <li>• Frame: 5 jaar (voor defecten door lasbreuken)</li> <li>• Frameafwerking en stickers niet in garantie inbegrepen</li> <li>• Weerstandseenheid: geen</li> </ul>



	THUISGEBRUIK	COMMERCIEEL EN INDUSTRIEEL GEBRUIK
PowerBeam Pro en PowerSync Trainer	<ul style="list-style-type: none"> <li>• Frame: levenslang (voor defecten door lasbreuken)</li> <li>• Elektronica: 1 jaar</li> </ul>	
<b>ROLLERS</b>	<ul style="list-style-type: none"> <li>• Frame: levenslang (voor defecten door breuk)</li> <li>• Frameafwerking en stickers niet in garantie inbegrepen</li> <li>• Aluminium (lagers): 2 jaar</li> </ul>	<ul style="list-style-type: none"> <li>• Frame: geen garantie op frame voor defecten door breuk</li> <li>• Frameafwerking en stickers niet in garantie inbegrepen</li> <li>• Aluminium (lagers): geen</li> </ul>
<b>INDOORFIETSEN</b>	<ul style="list-style-type: none"> <li>• Frame: 10 jaar</li> <li>• Onderdelen, elektronische componenten, verf/aspect: 1 jaar</li> </ul>	

#### UITSLUITINGEN:

De volgende items worden geacht aan slijtage onderhevig te zijn en vallen NIET onder de garantie.

- Draaiknop
- L-bout
- RU-rollen
- Wartels
- Steunvoeten trainingstoestel
- Weerstandband voor fietsrollen

- Steunvoeten fietsrollen
- Mag Plus afstandsbediening voor de versnellingen
- Voeding - Magnus, Hammer

Een product of onderdeel daarvan dat binnen de hierboven vermelde termijn defect blijkt, wordt kosteloos vervangen, mits: (1) het defect het gevolg is van een materiaal- of fabricagefout en niet van normale slijtage die bij gebruik van het product te verwachten is; (2) het product niet verkeerd is gebruikt, niet verkeerd is gemonteerd, niet verkeerd is onderhouden en niet per ongeluk is beschadigd; (3) de instructies of waarschuwingen in de gebruikershandleiding zijn opgevolgd; (4) het product of onderdeel niet is gewijzigd of aangepast; en (5) het product of onderdeel franco wordt verzonden naar Saris Cycling Group of een erkend servicecentrum.

Bel alvorens het product of onderdeel terug te sturen eerst 1-800-783-7257 voor toestemming. SCG behoudt zich het recht voor om elk product te inspecteren alvorens een vervangingsproduct te verstrekken. SCG is alleen verplicht om producten of onderdelen te vervangen waarvan SCG vaststelt dat deze defect zijn.

### **Beperkingen**

Saris garandeert dat uw product zonder materiaal- en fabricagedefecten is. Deze garantie geldt niet voor onderdelen die slijtage vertonen door normaal gebruik, of schade of verlies door verkeerd gebruik, verwaarlozing, misbruik, ongeval of ongeoorloofde aanpassingen. Indien van toepassing, dan worden incidentele schade of gevolgschade niet gedekt en er zijn geen andere expliciete of impliciete garanties. Deze garantie geldt uitsluitend voor de originele klant. Bewaar uw bewijs van betaling als aankoopbewijs.

De bovenstaande garanties vervangen en sluiten alle andere garanties uit die hier niet nadrukkelijk zijn vermeld, hetzij expliciet, hetzij impliciet door uitvoering van de wet of anderszins. Behalve zoals hierboven uiteengezet, geeft SCG

geen enkele garantie, hetzij expliciet, impliciet of wettelijk, met betrekking tot een product, met inbegrip van, maar niet beperkt tot, garanties van betrouwbaarheid, verkoopbaarheid en geschiktheid voor een bepaald doel, of garanties die voortvloeien uit de uitvoering, het gebruik of het verhandelen. SCG aanvaardt geen aansprakelijkheid voor incidentele schade, gevolgschade en schade of kosten m.b.t. haar producten. Op grond van deze garantie is de aansprakelijkheid van SCG nadrukkelijk beperkt tot vervanging van goederen die niet aan deze garantie voldoen of, naar keuze van SCG, tot terugbetaling van een bedrag van de aankoopprijs van het product in kwestie. Sommige staten staan de uitsluiting of beperking van impliciete garanties, incidentele schade of gevolgschade niet toe. De bovenstaande beperkingen en uitsluitingen zijn in dat geval niet op u van toepassing.

Levenslange garantie alleen in Noord-Amerika.

#### **AANBEVOLEN ONDERHOUD**

- Haal de fiets uit het trainingstoestel als u klaar bent met trainen.
- Controleer regelmatig of alle delen van het trainingstoestel nog op hun plaats zitten.
- Schoonmaken met een droge doek. Gebruik geen schoonmaakmiddelen op dit trainingstoestel.
- Schakel indien mogelijk, toestel uit wanneer niet in gebruik.